

# VOLVO

PRODUKT	AVD.	GRUPP	NR	DATUM
PRODUCT	SECTION	GROUP	NO.	DATE
ERZEUGNIS	ABT.	GRUPPE	NR.	DATUM
PRODUIT	SECTION	GROUPE	NO.	DATE
P	3	35	6	Jan 88

Monteringsanvisning  
Installation instructions

Einbauanleitung  
Notice de montage

- DIMLJUS
- FOGLIGHTS
- NEBELLEUCHTEN
- ANTIBROUILLARDS
- SUMUVALOT
- FENDINEBBIA

Ersätter utgåva  
Replaces issue  
Ersetzt Ausgabe  
Remplace l'édition  
Korvaa aikaisemman julkaisun  
Sostituisce l'edizione

P 3 35 6

June 84

VOLVO 240/260

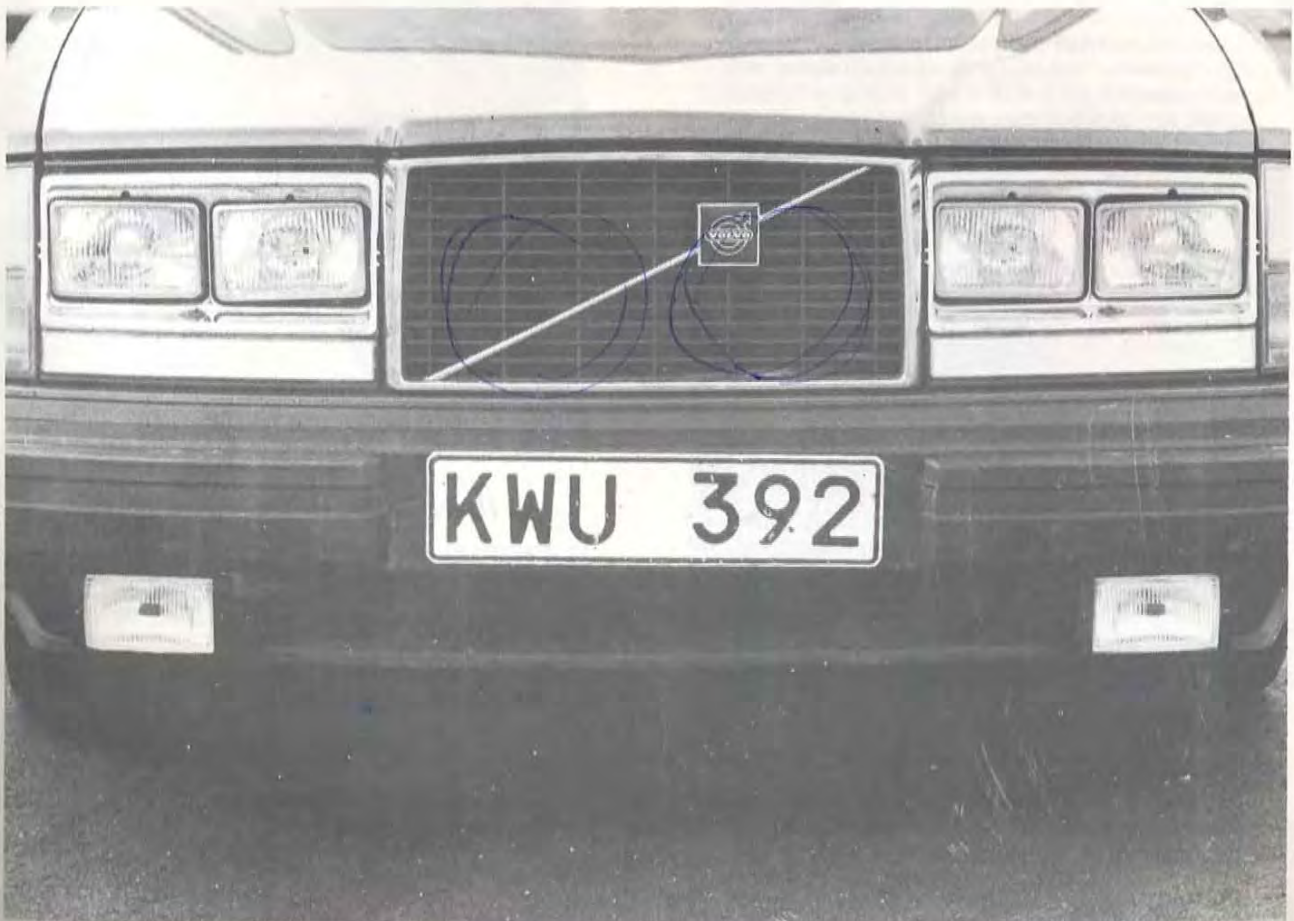

# 1

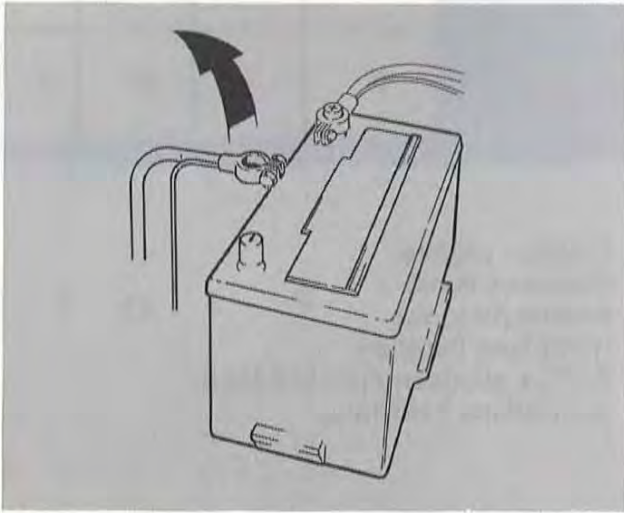

— *SVENSKA* —

- Ta bort batteriets minuskabel.

— *ENGLISH* —

- Disconnect the negative battery terminal.

— *DEUTSCH* —

- Das Minuskabel der Batterie entfernen.

— *FRANÇAIS* —

- Débrancher le câble négatif de la batterie.

— *SUOMI* —

- Irrota akun miinusjohdin.

— *ITALIANO* —

- Rimuovere il cavo negativo della batteria.

# 2

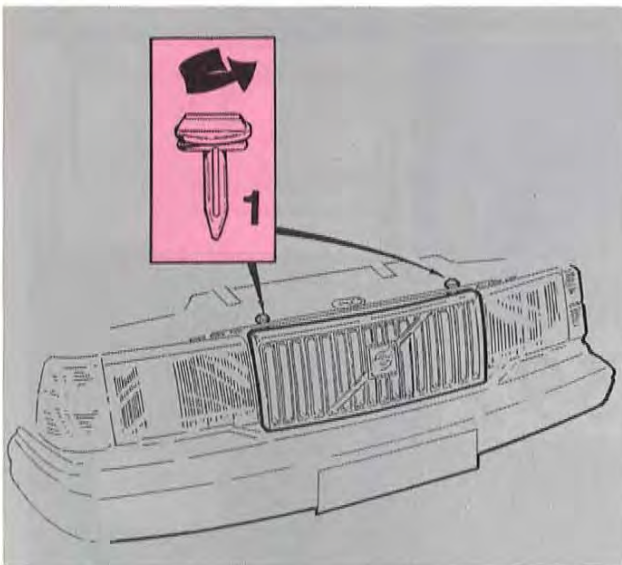

— *SVENSKA* —

- Vrid och dra upp klipsen (1).
- Ta bort grillen.

— *ENGLISH* —

- Turn and pull up the clips (1).
- Remove the radiator grille.

— *DEUTSCH* —

- Den Clips (1) drehen und herausziehen.
- Den Kühlergrill entfernen.

— *FRANÇAIS* —

- Tourner et retirer les clips.
- Déposer la calandre.

— *SUOMI* —

- Kierrä pitimet irti (1) ja vedä ne ulos.
- Irrota jäähdyttimen säleikkö.

— *ITALIANO* —

- Girare e sollevare il fermaglio (1).
- Rimuovere la griglia.

# 3

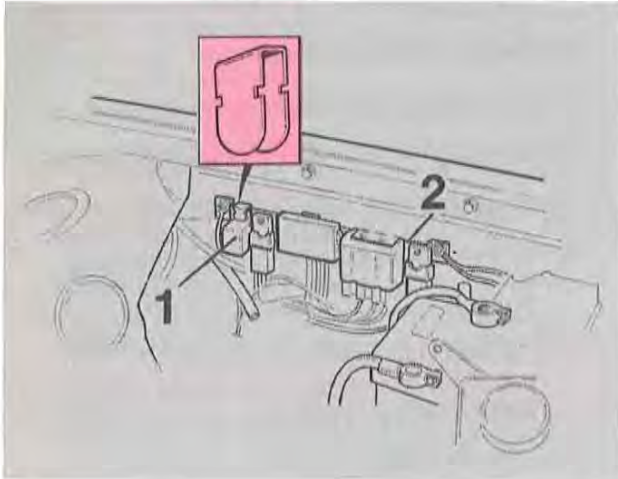

## — SVENSKA —

- Sätt dit reläet (1) till konsolen (2) på hjulhusets vänstra sida.

## — ENGLISH —

- Fit the relay (1) on the bracket (2) on the left-hand side.

## — DEUTSCH —

- Auf der linken Seite des Radgehäuses wird das Relais (1) an der Halterung (2) angebracht.

## — FRANÇAIS —

- Monter le relais (1) dans la console (2), sur le côté gauche du passage de roue.

## — SUOMI —

- Asenna rele (1) kannattimeen (2) pyöränpesän vasemmalle puolelle.

## — ITALIANO —

- Montare il relè (1) sulla mensola (2) posta sul lato sinistro della sede della ruota.

# 4

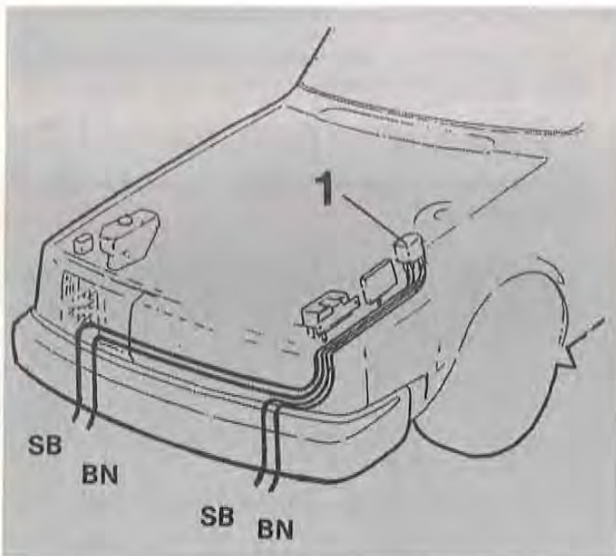

## — DEUTSCH —

- Den Leitungsstrang an das Relais (1) anschließen.
- Den kurzen braunen (BN) und den schwarzen (SB) Leitungsstrang vom Relais (1) auf die Rückseite der linken Nebelleuchte, sowie zum Rahmen hin ziehen.
- Den langen braunen (BN) und den schwarzen (SB) Leitungsstrang vom Relais (1) auf die Rückseite der rechten Nebelleuchte, sowie zum Rahmen hin ziehen.
- Den Leitungsstrang mit Bündelband schellen.

## — FRANÇAIS —

- Brancher le faisceau de câbles au relais (1).
- Amener le court faisceau de câbles brun (BN) et le faisceau de câbles noir (SB) du relais (1) à l'arrière de l'antibrouillard gauche et à la masse.
- Amener le long faisceau de câbles brun (BN) et le faisceau de câbles noir (SB) du relais (1) à l'arrière de l'antibrouillard droit et à la masse.
- Attacher le faisceau de câbles avec un lien.

## — SUOMI —

- Liitä johdinsarja releeseen (1).
- Vedä lyhyt ruskea (BN) ja musta (SB) johdinsarja releestä (1) vasemmanpuoleisen sumuvalon taakse ja runkoon.
- Vedä pitkä ruskea (BN) ja musta (SB) johdinsarja releestä (1) oikeanpuoleisen sumuvalon taakse ja runkoon.
- Kiinnitä johdinsarja sidosnauhalla.

## — ITALIANO —

- Collegare il fascio cavi al relè (1).
- Portare il fascio cavi marrone (BN) e quello nero (SB) dal relè (1) al lato posteriore del fendinebbia sinistro unitamente alla massa.
- Portare il fascio cavi: lunghe marrone (BN) e quello nero (SB) dal relè (1) al lato posteriore del fendinebbia destro unitamente alla massa.
- Fermare il fascio cavi con un nastro.

## — SVENSKA —

- Anslut ledningsmattan till reläet (1).
- Dra kort brun (BN) och svart (SB) ledningsmatta från reläet (1) till baksidan av vänster dimljus samt till stommen.
- Dra lång brun (BN) och svart (SB) ledningsmatta från reläet (1) till baksidan av höger dimljus samt till stommen.
- Klamma ledningsmattan med buntband.

## — ENGLISH —

- Connect the cable harness to the relay (1).
- Route short harness with brown (BN) and black (SB) cables to the left foglight.
- Route long harness with brown (BN) and black (SB) cables to the right foglight.
- Clamp the cable harness with strip clamps.

5

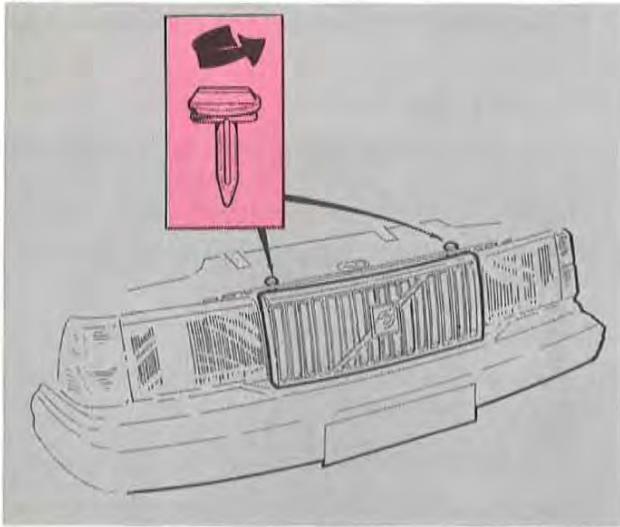

— SVENSKA —

- Sätt tillbaka grillen.

— ENGLISH —

- Reinstall the radiator grille.

— DEUTSCH —

- Den Leitungsstrang mit Bündelband schellen.

— FRANÇAIS —

- Remettre la calandre.

— SUOMI —

- Asenna jääkdyttimen säleikkö takaisin.

— ITALIANO —

- Rimontare la griglia.

6

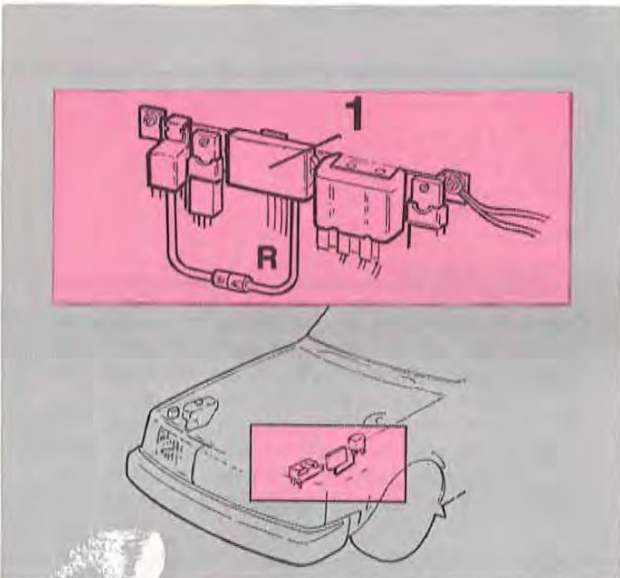

— SVENSKA —

- Anslut röd (R) ledning från reläet till ett ledigt stift i plusplinten (1).

— ENGLISH —

- Connect red (R) cable from the relay to a free terminal in the connection box (1).

— DEUTSCH —

- Die rote (R) Leitung vom Relais an einen freien Stift im Plusplint (1) anschließen.

— FRANÇAIS —

- Brancher le fil rouge (R) du relais à une fiche libre du bornier positif (1).

— SUOMI —

- Liitä punainen (R) johdin releestä plusalustaan (1) vaspaaseen nastaan.

— ITALIANO —

- Collegare il cavo rosso (R) dal relè ad un relè disponibile sul blocco positivo (1).

7

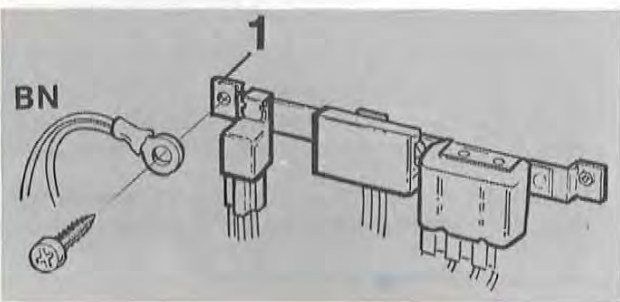

— ENGLISH —

- Fit the brown (BN) twin cable to the relay bracket (1).

— DEUTSCH —

- Die doppelte braune (BN) Leitung an der Masse-schraube und an der Konsole (1) befestigen.

— FRANÇAIS —

- Brancher le double fil brun (BN) à la vis de masse sur la console (1).

— SUOMI —

- Asenna ruskea (BN) kaksoisjohdin kannattimessa (1) olevaan maattoruuviin.

— ITALIANO —

- Montare il doppio cavo marrone (BN) alla vite a massa sulla mesola (1).

— SVENSKA —

- Sätt dit den dubbla bruna (BN) ledningen till jordskruven på konsolen (1).

— SVENSKA —

**OBS! OBS! OBS! OBS! OBS! OBS! OBS! OBS!**

- Innan ledningsdragningen sätts igång, ta reda på gällande lagar i ditt land angående inkoppling/ användning av dimljus.  
Anslut ledningarna enligt de alternativ som här ges.

— ENGLISH —

**NOTE! NOTE! NOTE! NOTE! NOTE! NOTE!**

- Check the valid legislation in your country concerning foglights before you connect the lights.  
Connect as per one of the following alternatives.

— DEUTSCH —

**ACHTUNG! ACHTUNG! ACHTUNG! ACHTUNG!**

- Bevor Sie die Leitungen für die Nebelleuchten anschließen, informieren Sie sich welche Bestimmungen gerade in Ihrem Land, hinsichtlich des Einbaus/Verwendung von Nebelleuchten, vorgeschrieben sind.  
Die Nebelleuchten können gemäß den gegebenen Alternativen eingebaut werden.

— FRANÇAIS —

**ATTENTION! ATTENTION! ATTENTION! ATTENTION!**

- Avant de serrer les fils, se renseigner sur les lois en vigueur dans le pays concernant le branchement et l'utilisation des antibrouillards.  
Brancher les fils suivant l'une des possibilités indiquées ci-après.

— SUOMI —

**HUOM! HUOM! HUOM! HUOM! HUOM! HUOM! HUOM!**

- Ennen sumuvalojen kytkemistä, on otettava selvää kussakin maassa voimassa olevista sumuvalojen kytkemistä ja käyttöä koskevista lakimääräyksistä.  
Sumuvalot kytketään allaolevein vaihtoehtojen mukaan.

— ITALIANO —

**ATT! ATT! ATT! ATT! ATT! ATT! ATT! ATT!**

- Prima di effettuare il tiraggio dei cavi, accertarsi delle norme vigenti nei rispettivi Paesi riguardo il collegamento e l'uso dei fendinebbia.  
Collegare i cavi secondo le alternative consigliate.

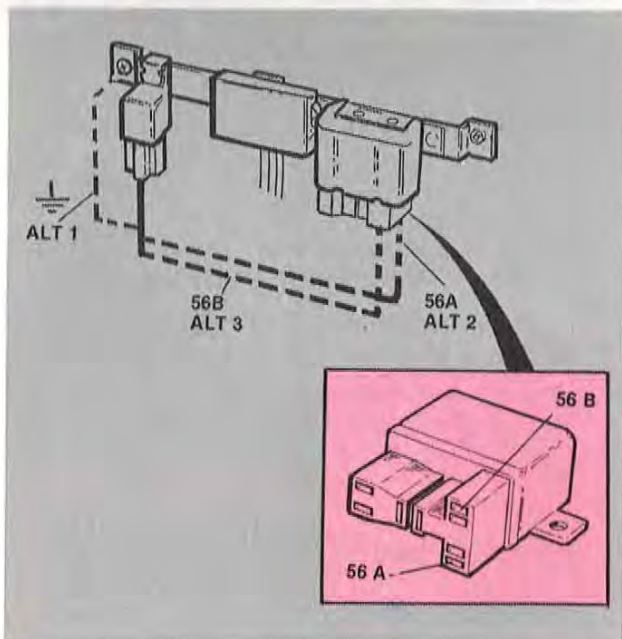

— SVENSKA —

**ALTERNATIV 1 FÖR DIMLJUS TILLSAMMANS MED VARSELLJUS, PARKERINGS LJUS, HEL OCH HALVLJUS.**

- Sätt dit en ringsko på den violetta (VO) ledningen och anslut till jordskruven på konsolen för reläerna.

**ALTERNATIV 2 FÖR DIMLJUS TILLSAMMANS MED VARSELLJUS, PARKERINGS LJUS, HALVLJUS.**

- Anslut violett (VO) ledning med en scotch-lock till ledningen från hel/halvljus, reläets stift 56a.

**ALTERNATIV 3 FÖR DIMLJUS TILLSAMMANS MED VARSELLJUS, PARKERINGS LJUS, HELLJUS.**

- Anslut violett (VO) ledning med scotch-lock till ledningen från hel/halvljus, reläets stift 56b.

**OBS!** Positionerna på hel/halvljusreläet kan variera.

— ENGLISH —

**ALT. 1: FOGLIGHTS TOGETHER WITH DAY-RUNNING LIGHTS, PARKING LIGHT, DIPPED BEAM, MAIN BEAM.**

- Fit a ring terminal on the violet (VO) cable and connect to the earth screw on the relay bracket.

**ALT. 2: FOGLIGHTS TOGETHER WITH DAY-RUNNING LIGHTS, PARKING LIGHT, DIPPED BEAM.**

- Connect violet (VO) cable with a scotch-lock to the cable from relay terminal 56a (dipped beam).

**ALT. 3: FOGLIGHTS TOGETHER WITH DAY-RUNNING LIGHTS, PARKING LIGHT, MAIN BEAM.**

- Connect violet (VO) cable with a scotch-lock to the cable from relay terminal 56b (main beam).

**NOTE!** The terminals can have other locations than shown.

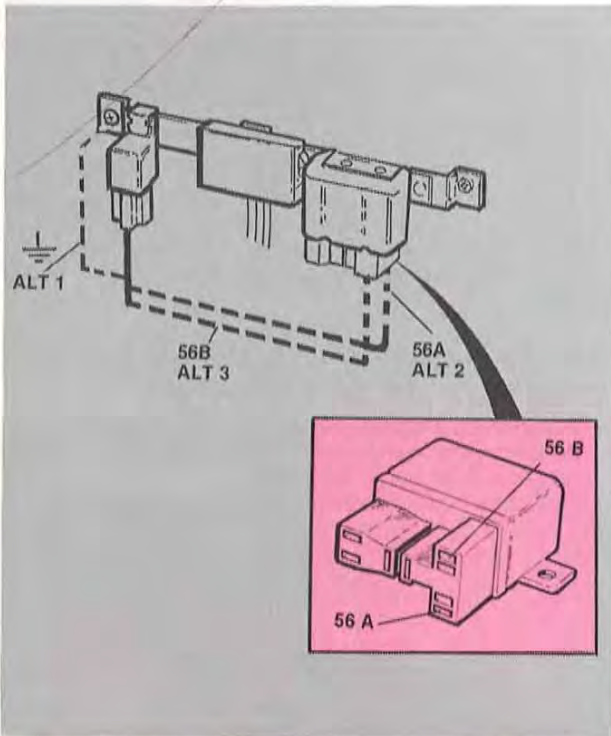

## DEUTSCH

### WAHL 1 FÜR DEN EINBAU DER NEBELLEUCHTE, ZUSAMMEN MIT TAGESLICHTLEUCHTE, STANDLICHT, FERN- UND ABBLENDLICHT.

- Eine Ringklemme auf die violette (VO) Leitung setzen und an die Masseschraube von der Konsole für die Relais anschließen.

### WAHL 2 FÜR DEN EINBAU DER NEBELLEUCHTEN, ZUSAMMEN MIT TAGESLICHTLEUCHTE, STANDLICHT, ABBLENDLICHT.

- Die violette (VO) Leitung mit einem Scotch-lock an die Leitung vom Relais Fern- und Abblendlicht, Stift 56a, anschließen.

### WAHL 3 FÜR DEN EINBAU DER NEBELLEUCHTEN, ZUSAMMEN MIT TAGESLICHTLEUCHTE, STANDLICHT, FERNLICHT.

- Die violette (VO) Leitung mit Scotch-lock an die Leitung vom Relais Fern-/Abblendlicht, Stift 56b, anschließen.  
Die Positionen des Fern-/Abblendlicht-Relais können unterschiedlich sein.

## FRANÇAIS

### 1ERE POSSIBILITE POUR ANTIBROUILLARDS AVEC FEUX DE CIRCULATION, FEUX DE STATIONNEMENT, ECLAIRAGE ROUTE ET CODE.

- Monter une cosse annulaire sur le fil violet (VO) et le brancher à la vis de masse sur la console des relais.

### 2EME ALTERNATIVE POUR ANTIBROUILLARDS AVEC FEUX DE CIRCULATION, FEUX DE STATIONNEMENT ET ECLAIRAGE CODE.

- Brancher le fil violet (VO) avec un bloc scotch-lock au fil venant de la borne 56a du relais d'éclairage route/code.

### 3EME ALTERNATIVE POUR ANTIBROUILLARDS AVEC FEUX DE CIRCULATION, FEUX DE STATIONNEMENT ET ECLAIRAGE ROUTE.

- Brancher le fil violet (VO) avec un bloc scotch-lock au fil venant de la borne 56b du relais d'éclairage route/code.

**ATTENTION!** Les positions sur le relais d'éclairage route/code peuvent varier.

## SUOMI

### VAIHTOEHTO 1 KYTKETTÄESSÄ SUMUVALOT VAROITUSVALOJEN, SEISONTAVALOJEN JA LÄHI- JA KAUKOVALOJEN KANSSA.

- Asenna rengaskenkä violettiin (VO) johtimeen ja liitä releiden kannattimessa olevaan maattoruuviin.

### VAIHTOEHTO 2 KYTKETTÄESSÄ SUMUVALOT VAROITUSVALOJEN, SEISONTAVALOJEN JA LÄHIVALOJEN KANSSA.

- Liitä violetti (VO) johdin sivuliittimellä lähi/kaukovalojen releen nastasta 56a tulevaan johtimeen.

### VAIHTOEHTO 3 KYTKETTÄESSÄ SUMUVALOT VAROITUSVALOJEN, SEISONTAVALOJEN JA KAUKOVALOJEN KANSSA.

- Liitä violetti (VO) johdin sivuliittimellä lähi/kaukovalojen releen nastasta 56b tulevaan johtimeen.

**HUOM!** Lähi/kaukovalojen paikka releessä voi vaihdella.

## ITALIANO

### ALTERNATIVA 1 PER FENDINEBBIA, INSIEME A LUCI DI POSIZIONE, LUCI DI STAZIONAMENTO, ABBAGLIANTI E ANABBAGLIANTI.

- Montare un anello sul contatto del cavo viola (VO) e collegare alla vite a massa sulla mensola per i relè.

### ALTERNATIVA 2 PER FENDINEBBIA, INSIEME A LUCI DI POSIZIONE, LUCI DI STAZIONAMENTO, ANABBAGLIANTI.

- Collegare il cavo viola (VO) con un coperchio a cuneo al cavo per il relè abbaglianti/anabbaglianti perno 56a.

### ALTERNATIVA 3 PER FENDINEBBIA, INSIEME A LUCI DI POSIZIONE, LUCI DI STAZIONAMENTO, ABBAGLIANTI.

- Collegare il cavo viola (VO) con coperchio a cuneo al cavo del relè abbaglianti/anabbaglianti perno 56b.

**ATT!** Le posizioni relative al relè abbaglianti/anabbaglianti possono variare.

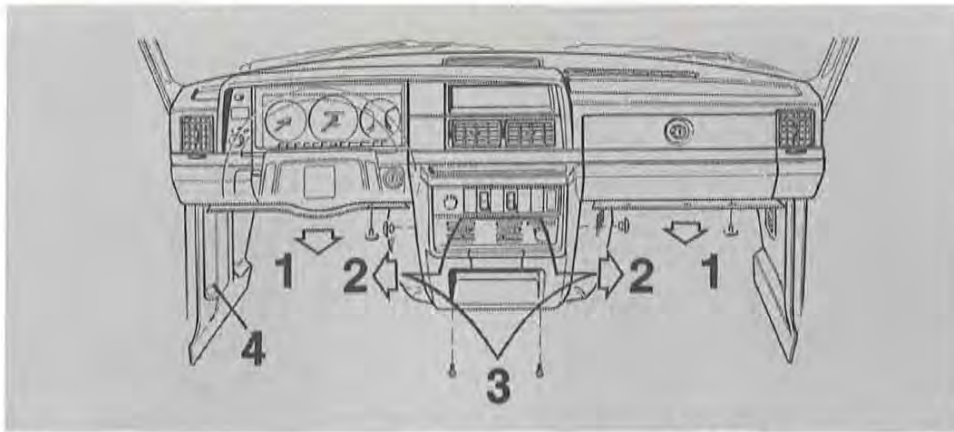

### SVENSKA

- Ta bort ljudvallen (1).
- Ta bort panelerna (2) mot värmepaketet.
- Lossa och fäll fram mittpanelen (3) så långt ledningarna tillåter.
- Ta bort locket (4) för säkringsdosan.

### ENGLISH

- Remove the insulating panel (1).
- Remove the two side panels (2).
- Loosen and fold the center instrument panel (3) forwards as far as possible without disconnecting any cables.
- Remove the fuse box lid (4).

### DEUTSCH

- Die Schalltrennwand (1) abnehmen.
- Die Verkleidungen (2) zur Heizung hin abnehmen.
- Die Mittenverkleidung (3) lösen und so weit die Leitungen das erlauben, nach vorne klappen.
- Den Deckel (4) des Sicherungskastens abnehmen.

### FRANÇAIS

- Déposer les panneau d'isolation phonique (1).
- Déposer les panneaux (2) contre le chauffage.
- Libérer et rabattre le panneaux central (3) autant que possible.
- Enlever le couvercle (4) pour le boîtier de fusibles.

### SUOMI

- Irrota äänieriste (1).
- Irrota lämmitintä vasten olevat paneelit (2).
- Hellitä keskikojetaulun (3) kiinnitys ja käänä se niin pitkälle eteenpäin kuin johtimet sallivat.
- Irrota varokerasian kansi (4).

### ITALIANO

- Rimuovere la parete antirumori (1).
- Rimuovere i pannelli (2) verso il riscaldatore.
- Liberare e tirare in avanti il pannello centrale (3) fin tanto i cavi lo consentano.
- Rimuovere il coperchio della scatola dei fusibili.



### SVENSKA

- Dra ledningsmattan med blå (BL), grå (GR), violett (VO) och gul (Y) ledning från reläet under vänster hjulhus-torn under bromsförstärkaren och in i kupén genom gummigenomföringen för ordinarie ledningsmatta.
- Klamma ledningsmattan med buntband.

### ENGLISH

- Route the cable harness with blue (BL), grey (GR), violet (VO) and yellow (Y) cables from the relay, through the suspension tower, under the brake servo and into the passenger compartment through the rubber grommet for the existing cable harness.
- Clamp the cable harness with strip clamps.

### DEUTSCH

- Der Leitungsstrang mit den blauen (BL), grauen (GR), violetten (VO) und den gelben (Y) Leitungen vom Relais des linken Radgehäuseturms durch den Bremsverstärker und in den Fahrgastraum gezogen - durch die Gummidurchführung des normalen Leitungsstrangs.
- Den Leitungsstrang mit Bündelband schellen.

### FRANÇAIS

- Faire passer le faisceau de câbles avec le fil bleu (BL), le fil gris (GR), le fil violet (VO) et le fil jaune (Y) du relais sous le passage de roue gauche, sous l'amplificateur de frein et dans l'habitacle par le passe-câbles en caoutchouc du faisceau de câbles ordinaire.
- Serrer le faisceau de câbles avec un lien.

### SUOMI

- Vedä johdinsarja, jossa on sininen (BL), harmaa (GR), violetti (VO) ja keltainen (Y) johdin releestä vasemmanpuoleisen joustintuen pesän ja jarruvahvistimen allitse matkustamoon vakinaisen johdinsarjan kumiäpiviennin lävitse.
- Kiinnitä johdinsarja sidosnauhoilla.

### ITALIANO

- Tirare il fascio con cavi blu (BL), grigio (GR), viola (VO) e giallo (Y) dal relè sotto la torre della sede della ruota sotto il rinforzo per freni e dentro l'abitacolo attraverso una guida in gomma per il fascio cavi ordinario.
- Serrare il fascio cavi con del nastro.

# 12

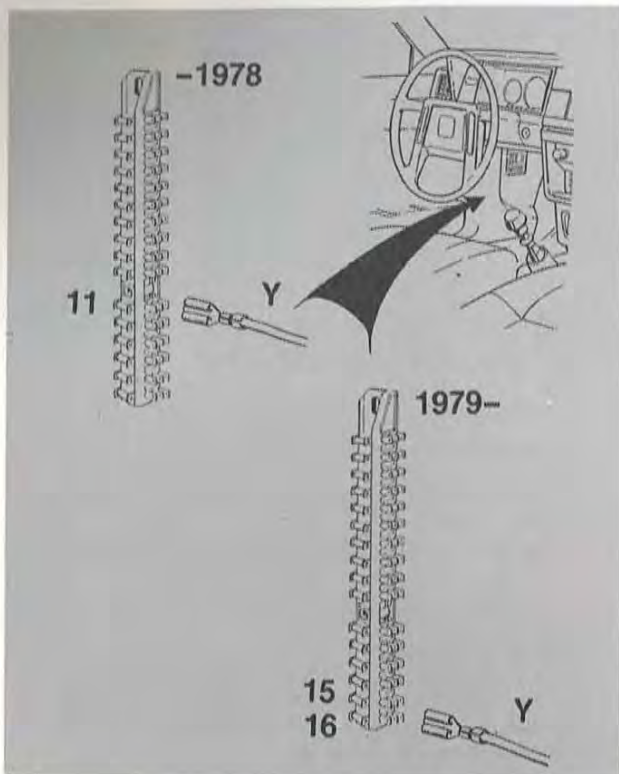

## — SVENSKA —

- Sätt dit en ledningssko på den gula (Y) ledningen och anslut till den säkrade sidan av säkringen.

## — ENGLISH —

- Fit a terminal on the yellow (Y) cable and connect to the fused side of the fuse.

## — DEUTSCH —

- Eine Leitungsklemme auf die gelbe (Y) Leitung setzen und an die gesicherte Seite der Sicherung anschließen.

## — FRANÇAIS —

- Monter une cosse sur le fil jaune (Y) et le brancher au côté assuré du fusible.

## — SUOMI —

- Asenna johdinkenkä keltaiseen (Y) johtimeen ja liitä varokkeen varmistetulle puolelle.

## — ITALIANO —

- Montare in sede un contatto sul cavo giallo (Y) e collegare al lato protetto del fusibile.

# 13

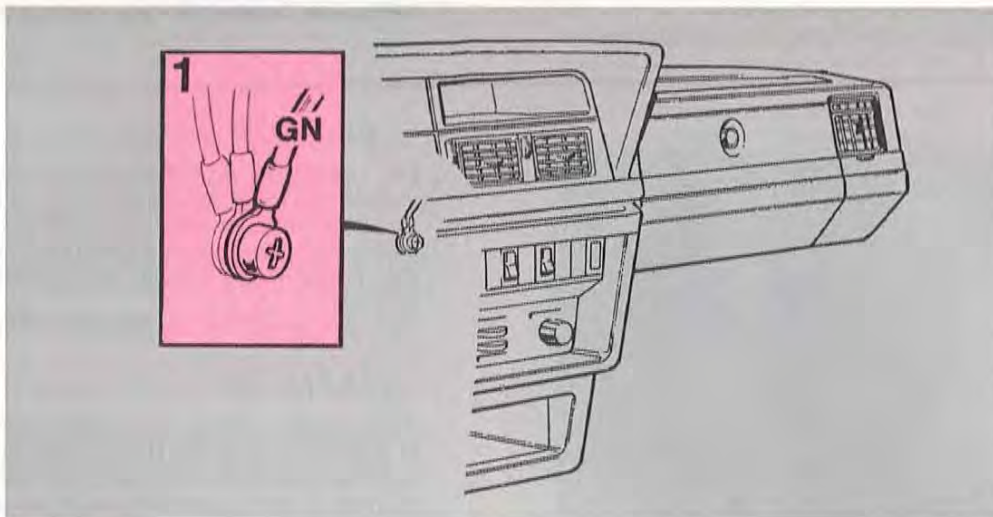

## — SVENSKA —

- Anslut den separata gröna (GN) ledningen till jordskruven (1) på mittkonsolens vänstra sida.

## — ENGLISH —

- Connect the separate green (GN) cable to the earth screw on the left side of the center instrument panel.

## — DEUTSCH —

- Die getrennte grüne (GN) Leitung an die Masseschraube (1) anschließen - auf der linken Seite der Mittenkonsole.

## — FRANÇAIS —

- Brancher le fil vert séparé (GN) à la vis de masse (1) sur le côté gauche de la console centrale.

## — SUOMI —

- Liitä erillinen vihreä (GN) johdin maattoruuviin (1) keskikojetaulun vasemmalle puolelle.

## — ITALIANO —

- Collegare il cavo separato verde (GN) alla vite a massa (1) sul lato sinistro della mensola centrale.



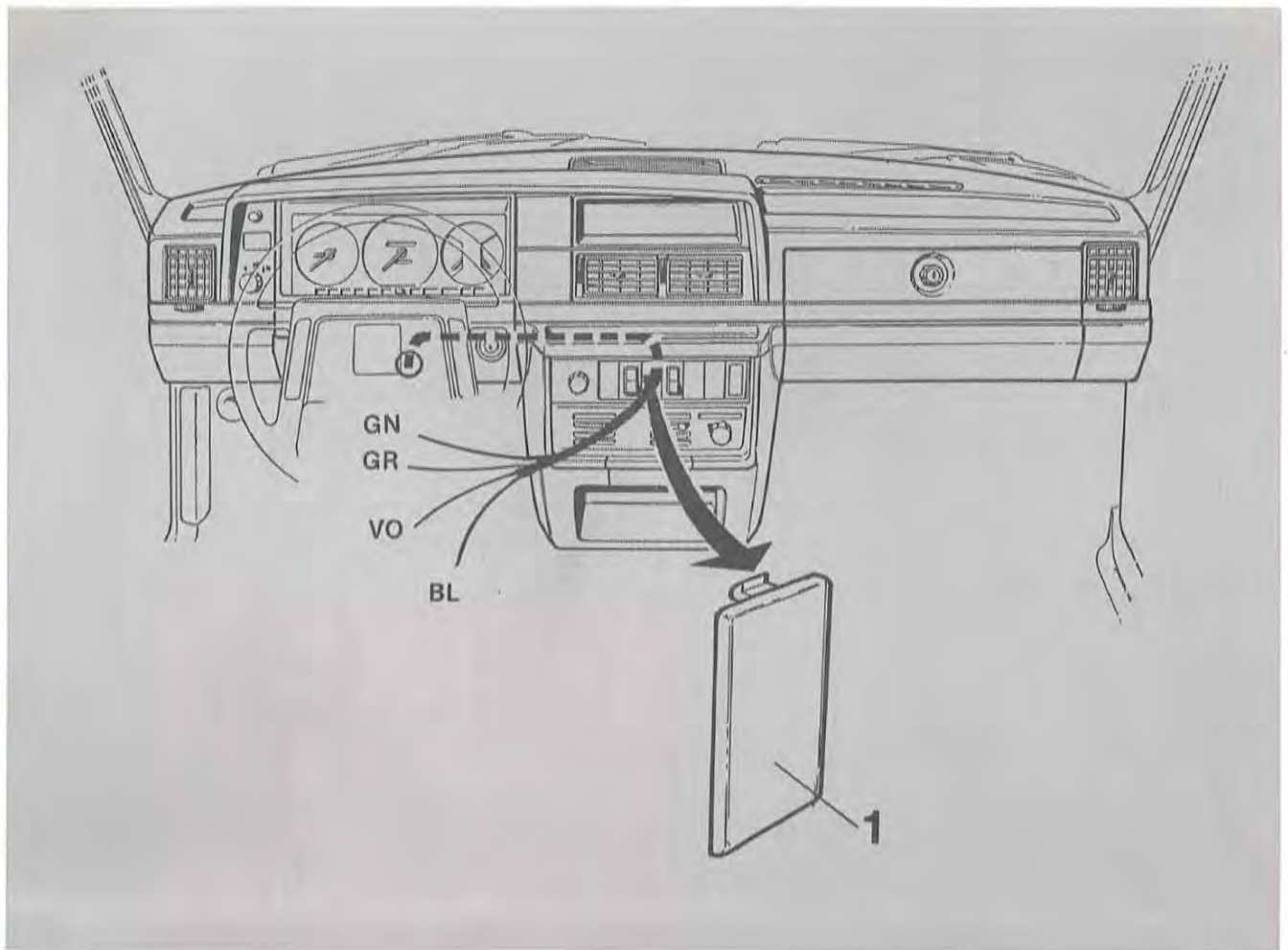

### SVENSKA

- Tryck ut en täckbricka (1) ur ett ledigt uttag i mittkonsolen.
- Dra grön (GN), grå (GR), violett (VO) och blå (BL) ledning under instrumentbrädan och ut genom öppningen i mittkonsolen.

### ENGLISH

- Press out a cover (1) from a free position in the panel.
- Route green (GN), grey (GR), violet (VO) and blue (BL) cables under the dashboard and out through the hole in the panel.

### DEUTSCH

- Eine Abdeckscheibe (1) aus einer freien Ausnehmung der Mittenkonsole herausdrücken.
- Die grüne (GN), grauen (GR), violetten (VO) und blauen (BL) Leitungen werden unter das Armaturenbrett und durch die Öffnung in der Mittenkonsole herausgezogen.

### FRANÇAIS

- Faire sauter une plaque de recouvrement (1) d'un emplacement libre dans la console centrale.
- Faire passer le fil vert (GN), le fil gris (GR), le fil violet (VO) et le fil bleu (BL) sous la planche de bord puis par l'ouverture dans la console centrale.

### SUOMI

- Paina peitelevy irti keskikojetaulun vapaasta aukosta.
- Vedä vihreä (GN), harmaa (GR), violetti (VO) ja sininen (BL) johdin kojelaudan alitse keskikojetaulun aukkoon.

### ITALIANO

- Springere in fuori uno dei coperchi da una presa disponibile sulla mensola centrale.
- Far passare i cavi verde (GN), grigio (GR), viola (VO) e blu (BL) sotto il cruscotto e fuori attraverso l'apertura sulla mensola centrale.

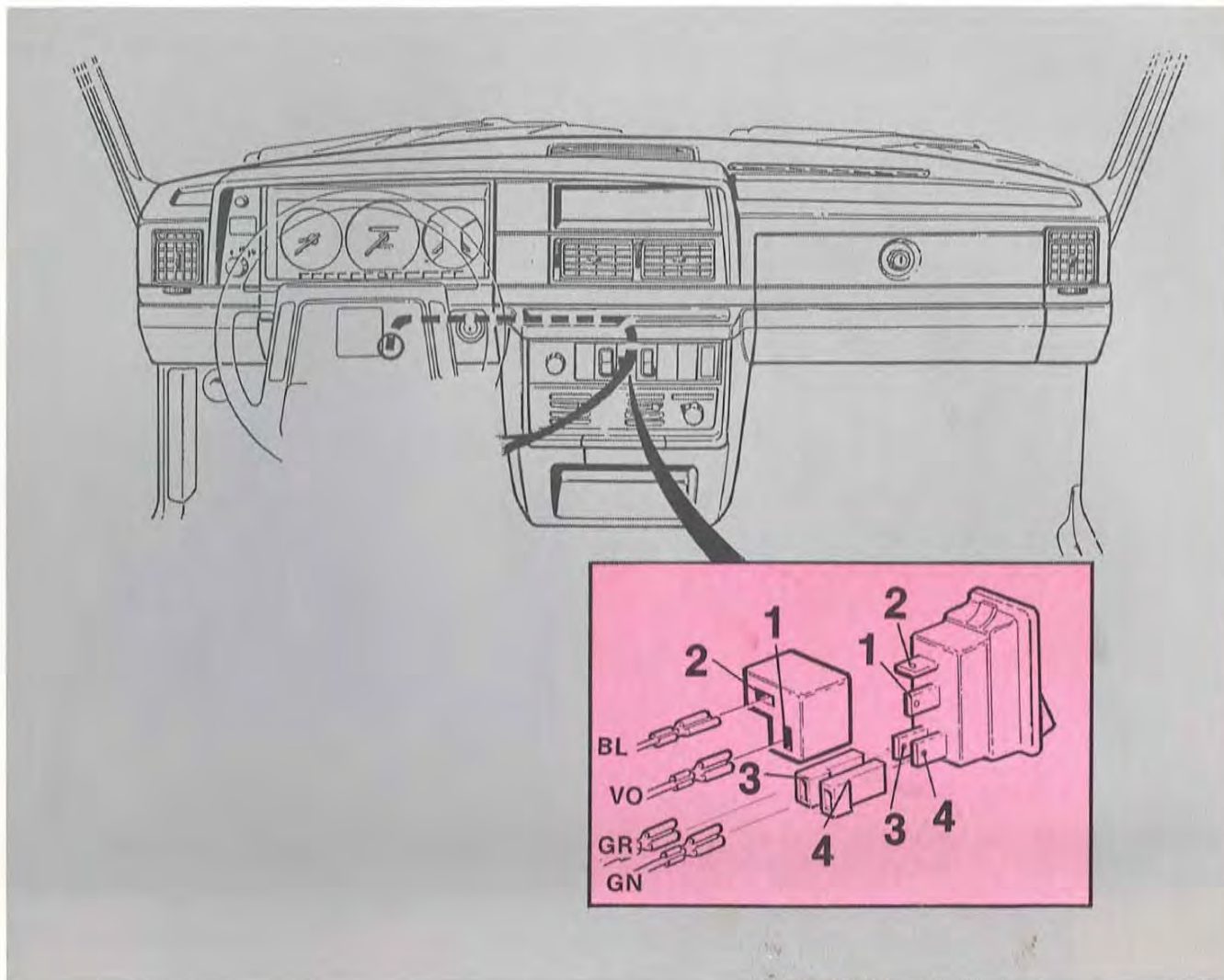

### SVENSKA

- Sätt dit ledningsskor på ledningarna.
- Sätt dit kontaktstycket och hylsisulatorerna på ledningsskorna.

STIFT 1 - Violett (VO)  
 STIFT 2 - Blå (BL)  
 STIFT 3 - Grå (GR)  
 STIFT 4 - Grön (GN).

### ENGLISH

- Fit terminals on the cables.
- Fit connector and insulators on the terminals.

TAB 1 - Violet (VO)  
 TAB 2 - Blue (BL)  
 TAB 3 - Grey (GR)  
 TAB 4 - Green (GN).

### DEUTSCH

- Auf die Leitungen werden Leitungsklemmen gesetzt.
- Das Kontaktstück und die Hülsenisolatoren auf die Leitungsklemmen setzen.

STIFT 1 - violett (VO)  
 STIFT 2 - blau (BL)  
 STIFT 3 - grau (GR)  
 STIFT 4 - grün (GN).

### FRANÇAIS

- Monter des cosSES sur les fils.
- Monter le bloc de connexion et les douilles isolantes sur les cosSES.

BORNE 1 - Violet (VO)  
 BORNE 2 - Bleu (BL)  
 BORNE 3 - Gris (GR)  
 BORNE 4 - Vert (GN).

### SUOMI

- Asenna johkinkengät johtimiin.
- Asenna liitoskappaleet ja holkkieristimet johdinkenkiin.

NASTA 1 - Violetti (VO)  
 NASTA 2 - Sininen (BL)  
 NASTA 3 - Harmaa (GR)  
 NASTA 4 - Vihreä (GN).

### ITALIANO

- Montare i contatti sui cavi.
- Montare il connettore e gli isolanti sui contatti dei cavi.

PERNO 1 - Viola (VO)  
 PERNO 2 - Blu (BL)  
 PERNO 3 - Grigio (GR)  
 PERNO 4 - Verde (GN).

16

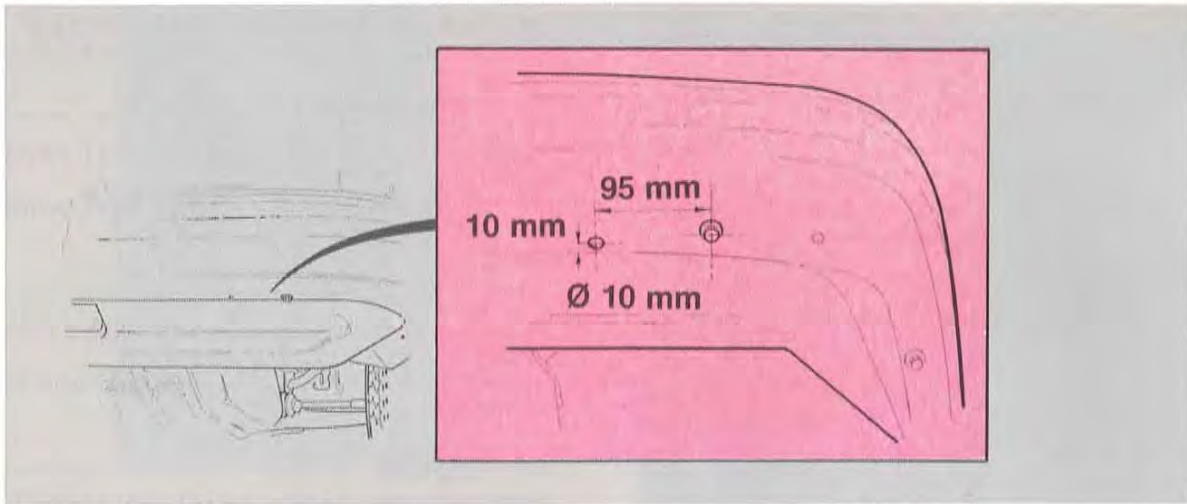

— SVENSKA —

**ENDAST VAGNAR MED ALUMINIUMSTÖTFÄNGARE**

Märk ut och borra hål på båda sidor enligt fig.

— ENGLISH —

**CARS WITH ALUMINIUM BUMPER ONLY**

Mark and drill holes on both sides as shown.

— DEUTSCH —

**NUR FAHRZEUGE MIT ALUMINIUMSTOSSFÄNGER**

Anreißen und Bohrung auf beiden Seiten gemäß Abbildung herstellen.

— FRANÇAIS —

**SEULEMENT POUR LES VEHICULES AVEC PARE-CHOC EN ALUMINIUM**

Repérer et percer des deux côtés comme le montre la figure.

— SUOMI —

**VAIN AUTOISSA, JOISSA ON ALUMIINIPUSKURI**

Merkitse paikat ja poraa reikä molempiin sivuihin kuten kuvassa.

— ITALIANO —

**SOLO PER VETTURE CON PARAURTI IN ALLUMINIO**

Contrassegnare e forare su entrambi i lati come da illustrazione.

17

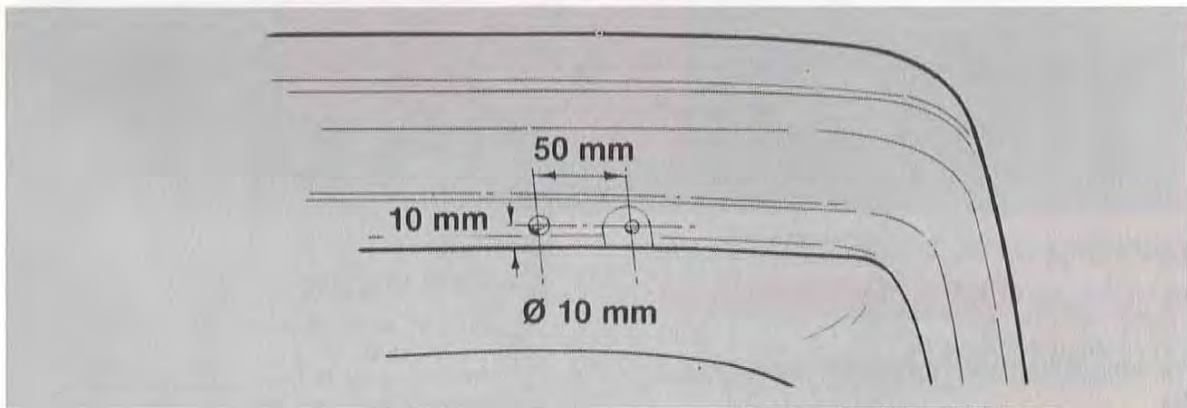

— SVENSKA —

**ENDAST VAGNAR MED PLASTSTÖTFÄNGARE, EUROPA**

Märk ut och borra hål på båda sidor enligt fig.

— ENGLISH —

**EUROPEAN VERSIONS WITH PLASTIC BUMPER ONLY**

Mark and drill holes on both sides as shown.

— DEUTSCH —

**NUR FAHRZEUGE MIT KUNSTSTOFF-STOSSFÄNGER, EUROPA**

Anreißen und Bohrung auf beiden Seiten gemäß Abbildung herstellen.

— FRANÇAIS —

**SEULEMENT POUR LES VEHICULES AVEC PARE-CHOC EN PLASTIQUE, EUROPE**

Repérer et percer des deux côtés comme le montre la figure.

— SUOMI —

**VAIN AUTOISSA, JOISSA ON MUOVIPUSKURI, EUROPPA**

Merkitse paikat ja poraa reikä molempiin sivuihin kuten kuvassa.

— ITALIANO —

**SOLO PER VETTURE CON PARAURTI IN PLASTICA, EUROPA**

Contrassegnare e forare su entrambi i lati come da illustrazione.

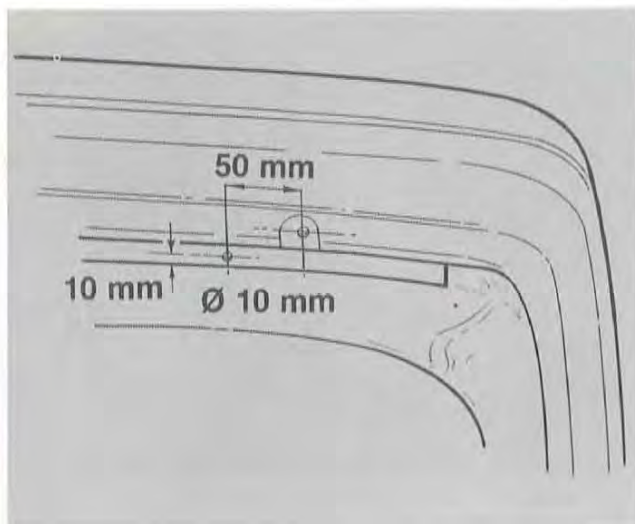

— SVENSKA —

**ENDAST VAGNAR MED PLASTSTÖTFÄNGARE, USA**

- Märk ut och borra hål på båda sidor enligt fig.

— ENGLISH —

**USA VERSION WITH PLASTIC BUMPER ONLY**

- Mark and drill holes on both sides as shown.

— DEUTSCH —

**NUR FAHRZEUGE MIT KUNSTSTOFF-STOSSFÄNGER, USA**

- Anreißen und Bohrung auf beiden Seiten gemäß Abbildung herstellen.

— FRANÇAIS —

**SEULEMENT POUR LES VEHICULES AVEC PARE-CHOC EN PLASTIQUE, ETATS-UNIS**

- Repérer et percer des deux côtés comme le montre la figure.

— SUOMI —

**VAIN AUTOISSA, JOISSA ON MUOVIPUSKURI, USA**

- Merkitse paikat ja poraa reikä molempiin sivuihin kuten kuvassa.

— ITALIANO —

**SOLO PER VETTURE CON PARAURTI IN PLASTICA, USA**

- Contrassegnare e forare su entrambi i lati come da illustrazione.

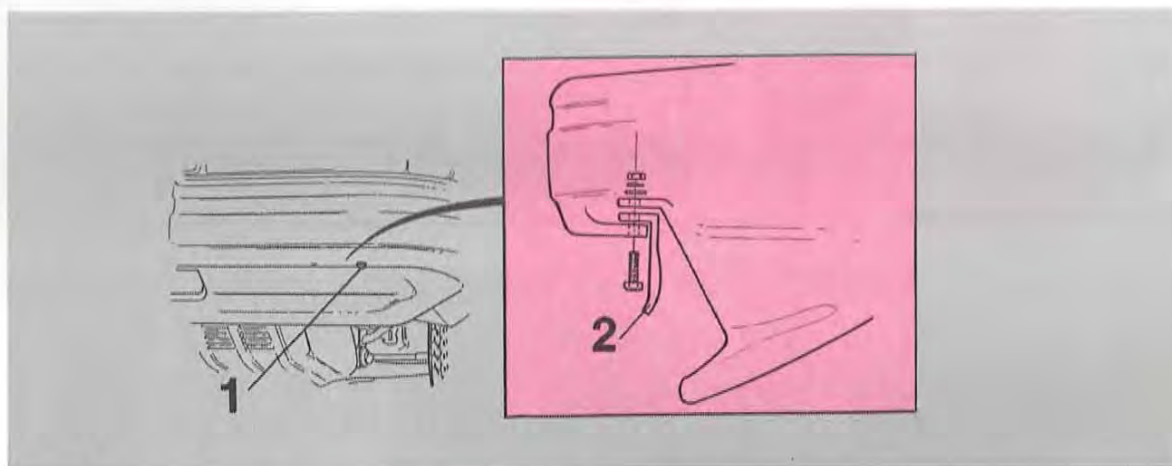

— SVENSKA —

**VAGNAR MED PLASTKLÄDD ALUMINIUMSTÖTFÄNGARE, EUROPA**

- Ta bort spoilerens fästskruv (1).  
 Sätt dit konsolen (2) mellan spoiler och stötfångare enligt fig.  
 Dra åt alla skruvar.

— ENGLISH —

**EUROPEAN VERSIONS WITH PLASTIC COATED ALUMINIUM BUMPER ONLY**

- Remove the spoiler screw (1).  
 Fit the bracket (2) between spoiler and bumper as shown.  
 Tighten all screws.

— DEUTSCH —

**FAHRZEUGE MIT KUNSTSTOFFVERKLEIDETEM ALUMINIUMSTOSSFÄNGER, EUROPA**

- Die Halterungsschraube (1) des Spoilers ausschrauben.  
 Die Halterung (2) zwischen Spoiler und Stoßfänger, gemäß Abbildung, anbringen.  
 Alle Schrauben anziehen.

— FRANÇAIS —

**VEHICULES AVEC PARE-CHOUS RECOUVERT D'ALUMINIUM, EUROPE**

- Enlever les vis de fixation (1) du spoiler.  
 Monter la console (2) entre le spoiler et le pare-chocs comme le montre la figure.  
 Serrer toutes les vis.

— SUOMI —

**AUTOISSA, JOISSA ON MUOVIPÄÄLLYSTEINEN ALUMIINIPUSKURI, EUROOPPA**

- Irrota spoilerin kiinnitysruuvi (1).  
 Asenna kannatin (2) spoilerin ja puskurin väliin kannatin (2) kuten kuvassa.  
 Tiukkaa kaikki ruuvit.

— ITALIANO —

**VETTURE CON PARAURTI IN ALLUMINIO RIVESTITI IN PLASTICA, EUROPA**

- Rimuovere la vite di attacco dello spoiler (1).  
 Montare la mensola (2) tra lo spoiler e il paraurti come da illustrazione.  
 Serrare tutte le viti.

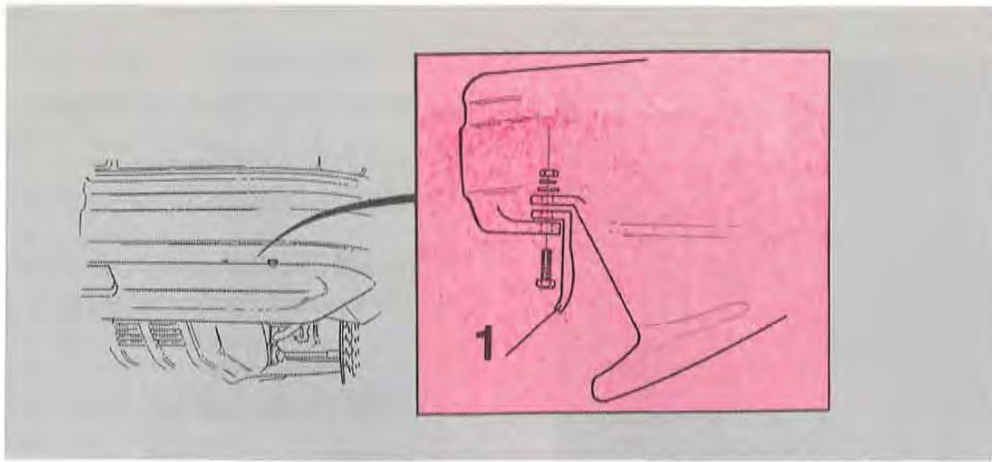

— SVENSKA —

**VAGNAR MED PLASTKLÄDD STÖTFÅNGARE, USA**

- Sätt dit konsolen (1) under stötfångaren enligt fig.

— ENGLISH —

**USA VERSION WITH PLASTIC COATED ALUMINIUM BUMPER ONLY**

- Install the bracket under the bumper as shown.

— DEUTSCH —

**FAHRZEUGE MIT KUNSTSTOFFVERKLEIDETEM STOSSFÄNGER, USA**

- Die Halterung (1) unter den Stoßfänger, gemäß Abbildung, anbringen.

— FRANÇAIS —

**VEHICULES AVEC PARE-CHOC RECOUVERT D'ALUMINIUM, ETATS-UNIS**

- Monter la console (1) sous le pare-chocs comme le montre la figure.

— SUOMI —

**AUTOISSA, JOISSA ON MUOVIPÄÄLLYSTEINEN ALUMINIPUSKURI, USA**

- Asenna kannatin (1) puskurin alle kuten kuvassa.

— ITALIANO —

**VETTURE CON PARAU RTI RIVESTITI IN PLASTICA, USA**

- Montare la mensola (1) sotto il paraurti come da illustrazione.

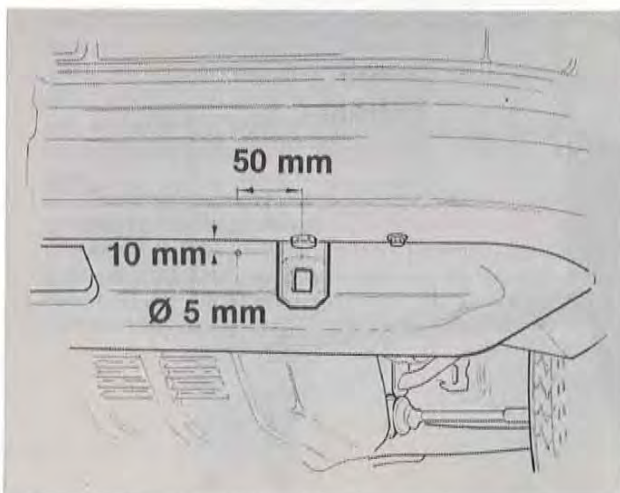

— ENGLISH —

**CARS WITH SPOILER ONLY**

- Drill a hole in the spoiler as shown.  
 Route brown (BN) and black (SB) cables through the hole.

— DEUTSCH —

**NUR FAHRZEUGE MIT SPOILER**

- Gemäß Abbildung eine Bohrung in den Spoiler herstellen.  
 Die braunen (BN) und schwarzen (SB) Leitungen durch das Loch im Spoiler ziehen.

— FRANÇAIS —

**SEULEMENT POUR LES VEHICULES AVEC SPOILER**

- Percer dans le spoiler comme le montre la figure.  
 Faire passer le fil brun (BN) et le fil noir (SB) par le trou dans le spoiler.

— SUOMI —

**VAIN AUTOISSA, JOISSA ON SPOILERI**

- Poraa reikä spoileriin kuten kuvassa.  
 Vedä ruskea (BN) ja musta (SB) johdin spoilerin reiästä.

— ITALIANO —

**SOLO VETTURE CON SPOILER**

- Forare sullo spoiler come da illustrazione.  
 Far passare i cavi marrone (BN) e nero (SB) attraverso il foro sullo spoiler.

— SVENSKA —

**ENDAST VAGNAR MED SPOILER**

- Borra hål i spoilern enligt fig.  
 Dra brun (BN) och svart (SB) ledning genom hålet i spoilern.

22

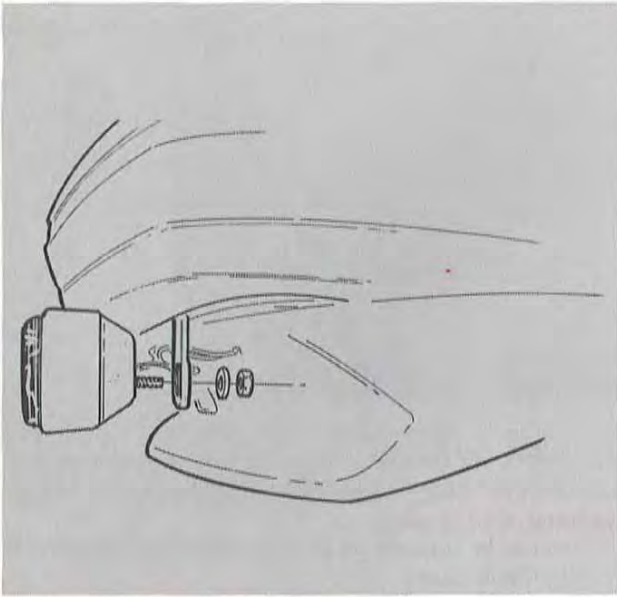

— SVENSKA —

- Skruva fast dimljusen på konsolerna.

— ENGLISH —

- Screw the foglights to the brackets.

— DEUTSCH —

- Die Nebelleuchten auf die Halterungen schrauben.

— FRANÇAIS —

- Visser les antibrouillards sur les consoles.

— SUOMI —

- Ruuvaa sumuvalot kannattimiin.

— ITALIANO —

- Fissare i fendinebbia alle mensole.

23

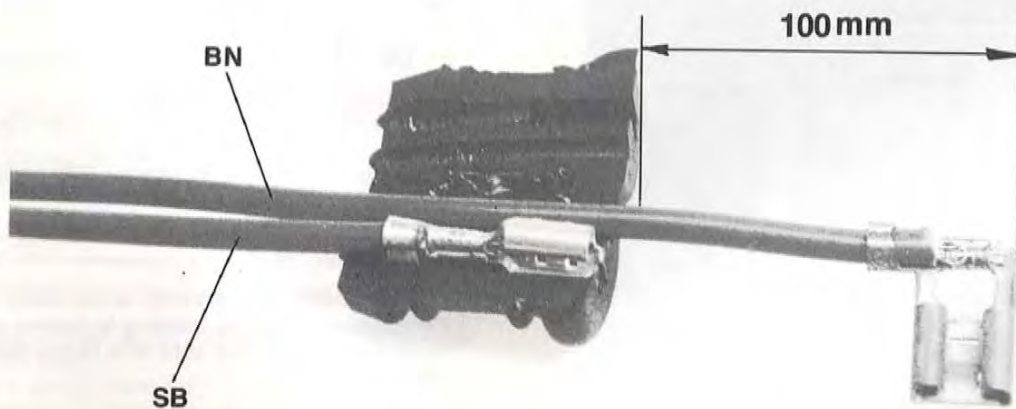

## SVENSKA

- Ta bort reflektorerna från dimljusen och sätt dit glödlamporna.
- OBS! Vidrör ej lampgloben.**
- Dra fram den svarta (SB) och den bruna (BN) ledningen till dimljusen och genom bakstyckena.
- Kapa ledningarna till passande längd.
- Sätt dit ledningssko (hona) på svart (SB) ledning.
- Sätt dit ledningssko (vinkelhona) på brun (BN) ledning.
- Placera ledningssko på svart (SB) och brun (BN) ledning enligt bild i gummigenomföringen.
- Vik ihop och sätt den i lamphuset.
- Anslut brun (BN) ledning till reflektorns stomme och glödlampans ledning till svart (SB) ledning i gummigenomföringen.
- Skruva fast reflektorerna.

## ENGLISH

- Remove the reflectors and fit the bulbs.
- NOTE! Do not touch the bulbs with your bare fingers.**
- Route black (SB) and brown (BN) cables into the lamp housing.
- Cut the cables to proper length.
- Fit terminal on the black (SB) cable.
- Fit the angle terminal on the brown (BN) cable.
- Put the cables in the rubber grommet as shown.
- Close the grommet and fit it in the lamp housing.
- Connect brown (BN) cable to earth and the cable from the bulb to the black (SB) cable fitted in the rubber grommet.
- Reinstall the reflectors.

## DEUTSCH

- Die Reflektoren von den Nebelleuchten entfernen und die Glühbirnen einsetzen.
- ACHTUNG! Nicht die Birne berühren.**
- Die schwarzen (SB) und die braunen (BN) Leitungen zur Nebelleuchte und durch das Lampengehäuse ziehen.
- Die Leitungen zur geeigneten Länge abschneiden.
- Eine Leitungsklemme auf die schwarze (SB) Leitung setzen.
- Die Leitungsklemme auf die braune (BN) Leitung setzen.
- Die Leitungsklemme auf der schwarzen (SB) und braunen (BN) Leitung in der Gummidurchführung anbringen.
- Die Gummidurchführung zusammenfalten und in das Lampengehäuse einsetzen.
- Die braune (BN) Leitung an den Rahmen des Reflektors und die Leitung der Glühbirne an die schwarze (SB) Leitung der Gummidurchführung anschließen.
- Die Reflektoren anschrauben.

## FRANÇAIS

- Déposer les réflecteurs des antibrouillards et mettre les ampoules.
- ATTENTION! ne pas toucher les verres des ampoules.**
- Amener le fil noir (SB) et le fil brun (BN) aux antibrouillards, par l'arrière.
- Couper les fils à une longueur adéquate.
- Mettre une cosse de câble (femelle) sur le fil noir (SB).
- Brancher la cosse (coudée femelle) sur le fil brun (BN).
- Placer une cosse de câble sur le fil noir (SB) et sur le fil brun (BN) comme le montre la figure, dans le passe-câbles en caoutchouc.
- Replier et monter dans le boîtier de feux.
- Brancher le fil brun (BN) à la carcasse du réflecteur et le fil de l'ampoule au fil noir (SB) dans le passe-câbles en caoutchouc.
- Visser les réflecteurs en place.

## SUOMI

- Irrota heijastimet sumuvaloista ja asenna polttimot.
- HUOM! Älä kosketa lampua.**
- Vedä mustat (SB) ja ruskeat (BN) johtimet sumuvaloihin takakappaleen lävitse.
- Katkaise johtimet sopivan pituisiksi.
- Asenna johdinkenkä (naaras) mustaan (SB) johtimeen.
- Liitä johdinkenkä (kulmanmuotoinen naaras) ruskeaan (BN) johtimeen.
- Sijoita mustan (SB) ja ruskean (BN) johtimen johdinkenkä kumiläpiviintiin kuten kuvassa.
- Taivuta yhteen ja laita se lampukoteloon.
- Liitä ruskea (BN) johdin heijastimen runkoon ja polttimmon johdin kumiläpiviennissä olevaan mustaan (SB) johtimeen.
- Ruuvaa heijastimet kiinni.

## ITALIANO

- Rimuovere i riflettori dai fendinebbia e montare le lampadine.
- ATT! non toccare con le dita le lampadine.**
- Portare i cavi nero (SB) e marrone (BN) ai fendinebbia e attraverso i contatti posteriore.
- Tagliare i cavi ad un'altezza appropriata.
- Montare il contatto (femmina) sul cavo nero (SB).
- Collegare il contatto angolare (femmina) sul cavo marrone (BN).
- Sistemare il contatto sul cavo nero (SB) e marrone (BN) come mostra la figura nella guida in gomma.
- Piegare e montare sulla sede della lampadina.
- Collegare il cavo marrone (BN) al riflettore e il cavo della lampadina al cavo nero (SB) sulla guida di gomma.
- Fissare i riflettori.

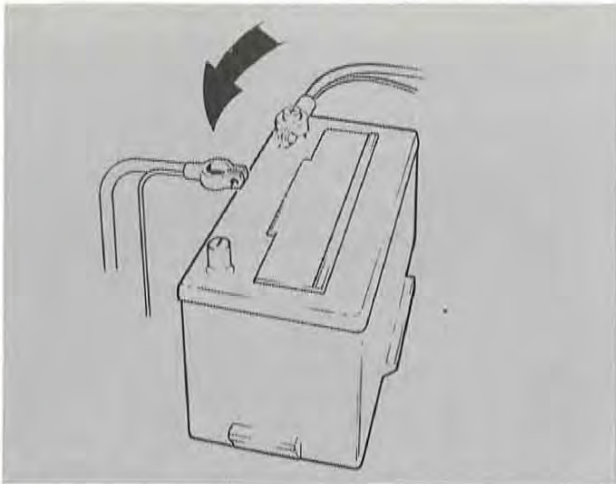

— SVENSKA —

- Sätt tillbaka batteriets minuskabel och kontrollera funktionen.
- Ställ in ljuset.

— ENGLISH —

- Reconnect the battery terminal and check the function.
- Adjust the lights if necessary.

— DEUTSCH —

- Das Minuskabel der Batterie wieder anbringen und die Funktion überprüfen.
- Das Licht einstellen.

— FRANÇAIS —

- Brancher le câble négatif de la batterie et vérifier le fonctionnement.
- Régler les feux.

— SUOMI —

- Asenna akun miinusjohdin takaisin ja tarkista toiminta.
- Säädä valot.

— ITALIANO —

- Ricollegare il cavo negativo della batteria e verificare il funzionamento.
- Regolare il fascio di luce.

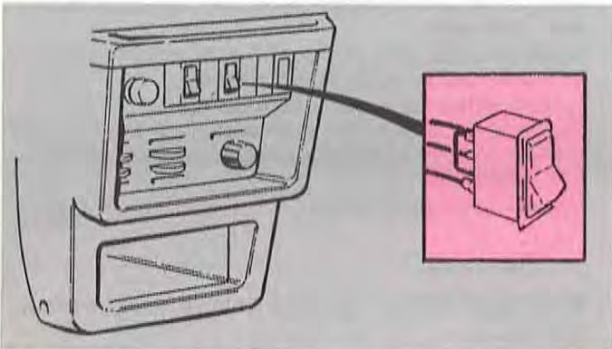

— SVENSKA —

- Tryck fast kontakten i uttaget på mittkonsolen.

— ENGLISH —

- Press the switch into the free position.

— DEUTSCH —

- Den Kontakt in die Ausnehmung der Mittenkonsole andrücken.

— FRANÇAIS —

- Enfoncer l'interrupteur dans l'emplacement, sur la console centrale.

— SUOMI —

- Paina katkaisin keskikojetaulun aukkoon.

— ITALIANO —

- Springere in dentro il contatto nella presa sulla mensola centrale.

— SVENSKA —

- Sätt tillbaka:
  - A - Mittpanelen
  - B - Sidopaneler
  - C - Isolierpaneler
  - D - Locket för säkringsdosan.

— ENGLISH —

- Reinstall:
  - A - center instrument panel
  - B - side panels
  - C - insulating panels
  - D - fuse box lid.

— DEUTSCH —

- Wieder anbringen:
  - A - Mittenverkleidung
  - B - Seitenverkleidungen
  - C - Isolierverkleidung
  - D - Deckel für den Sicherungskasten.

— FRANÇAIS —

- Remettre:
  - A - Le panneau central
  - B - Les panneaux latéraux
  - C - Les panneaux d'isolation phonique
  - D - Le couvercle pour le boîtier de fusibles.

— SUOMI —

- Asenna takaisin:
  - A - Keskikojetaulu
  - B - Sivupaneelit
  - C - Eristyspaneelit
  - D - Varokerasian kansi.

— ITALIANO —

- Rimettere in sede:
  - A - Pannello centrale
  - B - Pannelli laterali
  - C - Pannelli isolanti
  - D - Coperchio scatola fusibili.



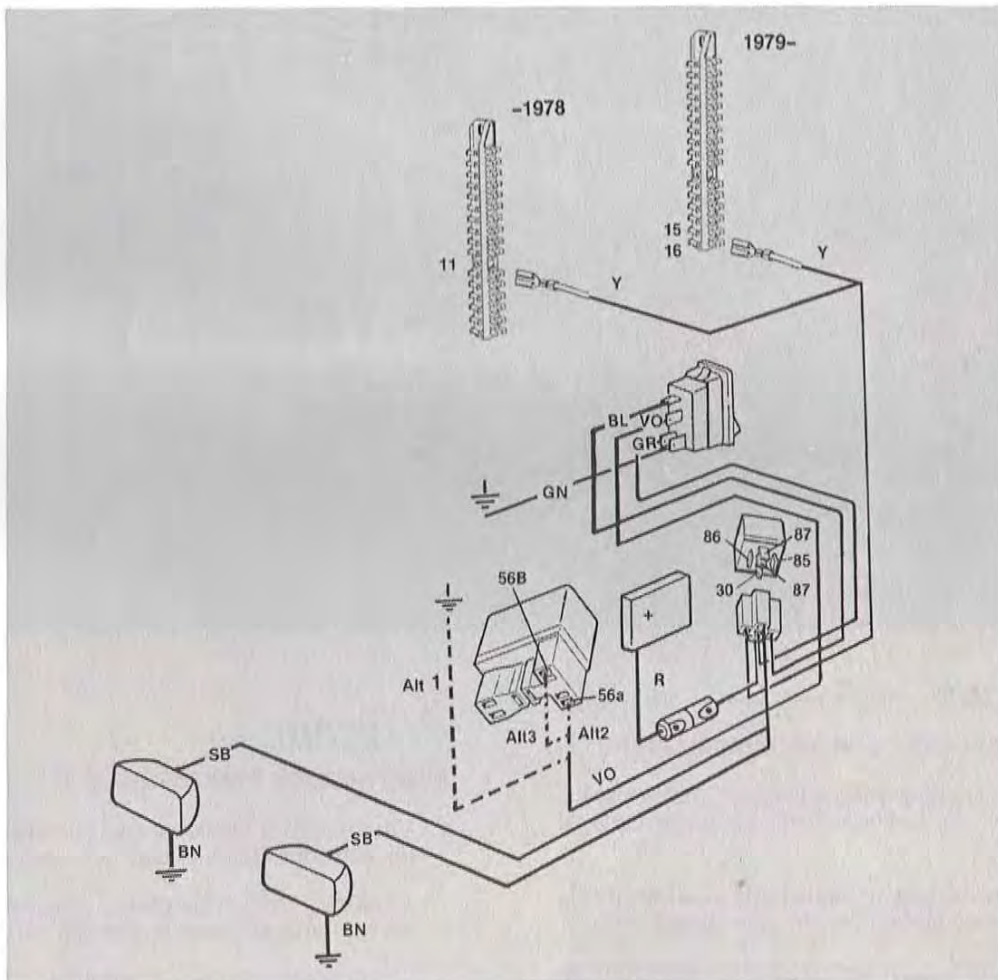
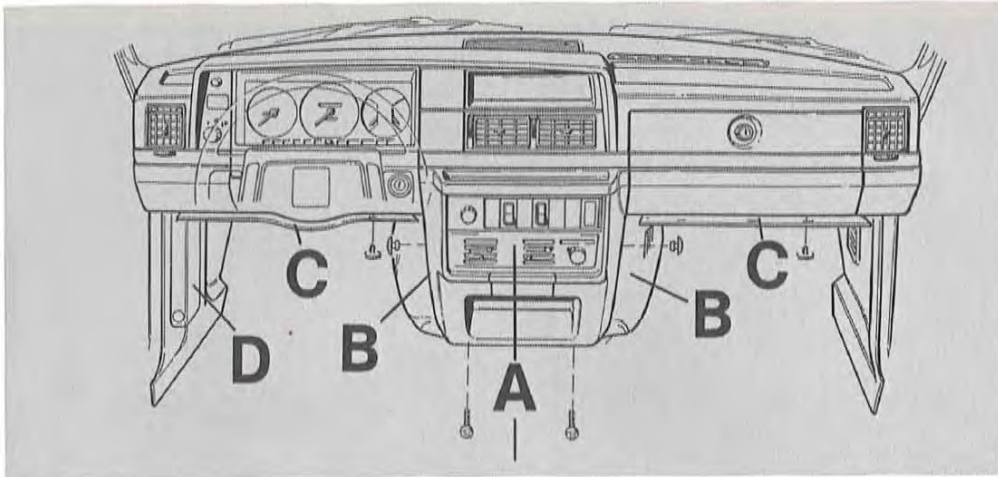

— SVENSKA —

**KOPPLINGSSCHEMA FÖR DIMLJUS**

ALTERNATIV 1 för dimljus tillsammans med varsel-ljus, parkeringsljus, hel och halvljus.

ALTERNATIV 2 för dimljus tillsammans med varsel-ljus, parkeringsljus, halvljus.

ALTERNATIV 3 för dimljus tillsammans med varsel-ljus, parkeringsljus, helljus.

— ENGLISH —

**WIRING DIAGRAM**

ALT. 1: foglights together with day-running lights, parking light, dipped beam, main beam.

ALT. 2: foglights together with day-running lights, parking light, dipped beam.

ALT. 3: foglights together with day-running lights, parking light, main beam.

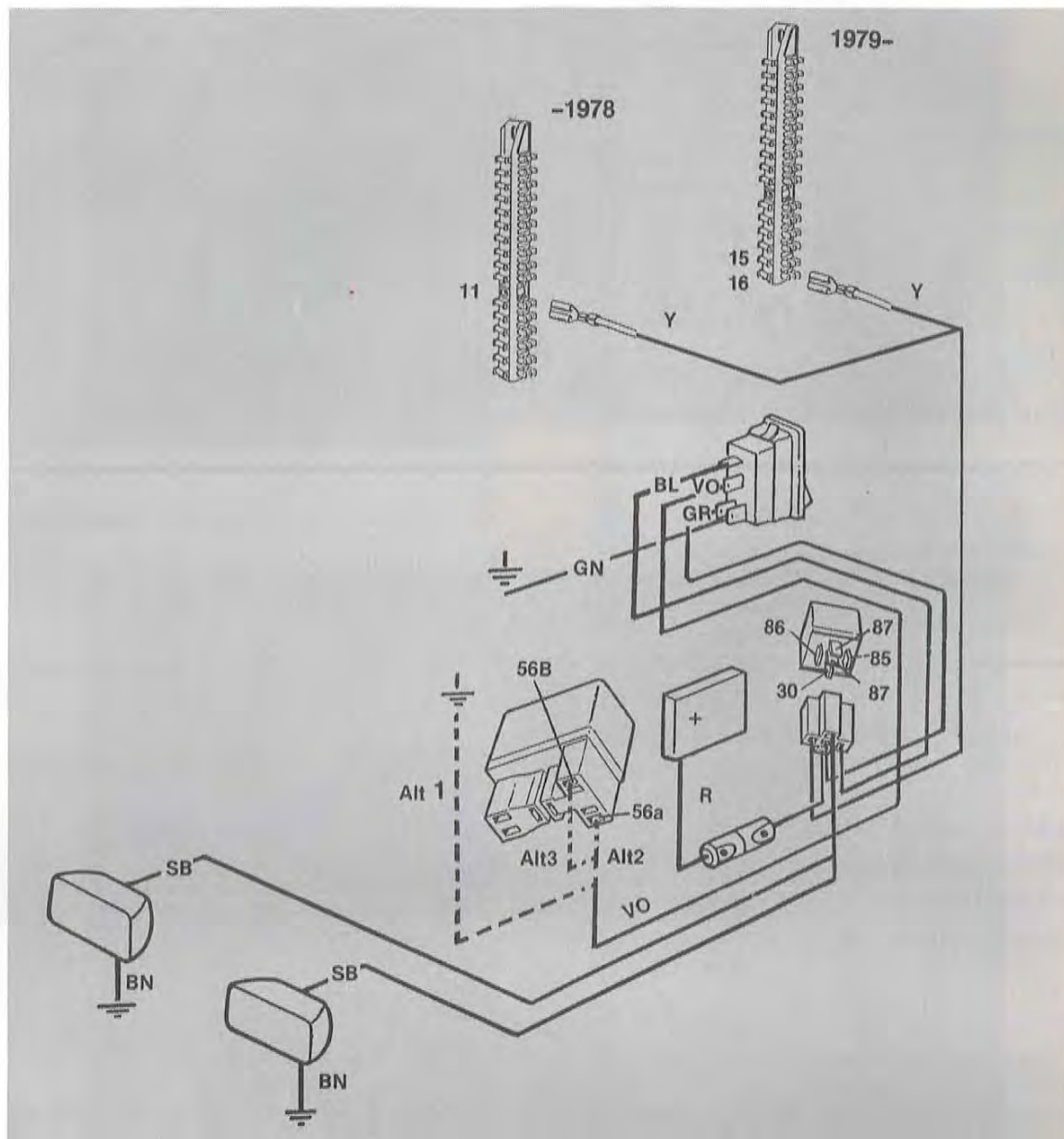

## FRANÇAIS

### SCHEMA DE CABLAGE POUR ANTIBROUILLARDS

- 1 ERE possibilite pour antibrouillards avec feux de circulation, feux de stationnement, eclaireage route et code.

2 EME possibilite pour antibrouillards avec feux de circulation, feux de stationnement et eclaireage code.

3 EME possibilite pour antibrouillards avec feux de circulation, feux de stationnement et eclaireage route.

## DEUTSCH

### SCHALTPLAN FÜR DIE NEBELLEUCHTEN

- WAHL 1 für den einbau der nebelleuchten zusammen mit tageslichtleuchte, standlicht, fern- und abblendlicht.

WAHL 2 für den einbau der nebelleuchten zusammen mit tageslichtleuchte, standlicht, abblendlicht.

WAHL 3 für den einbau der nebelleuchten zusammen mit tageslichtleuchte, standlicht, fernlicht.

## SUOMI

### SUMUVALOJEN KYTKENTÄKAAVIO

- VAIHTOEHTO 1 kytkettäessä sumuvalot varoitusvalojen, seisontavalojen ja lähi- ja kaukovalojen kanssa.

VAIHTOEHTO 2 kytkettäessä sumuvalot varoitusvalojen, seisontavalojen ja lähivalojen kanssa.

VAIHTOEHTO 3 kytkettäessä sumuvalot varoitusvalojen, seisontavalojen ja kaukovalojen kanssa.

## ITALIANO

### SCHEMA DI COLLEGAMENTO PER FENDINEBBIA

- ALTERNATIVA 1 per fendinebbia insieme alle luci di posizione, alle luci di stazionamento, agli abbaglianti e agli anabbaglianti.

ALTERNATIVA 2 per fendinebbia insieme alle luci di posizione, alle luci di stazionamento, agli abbaglianti.

ALTERNATIVA 3 per fendinebbia insieme alle luci di posizione, alle luci di stazionamento, agli abbaglianti.

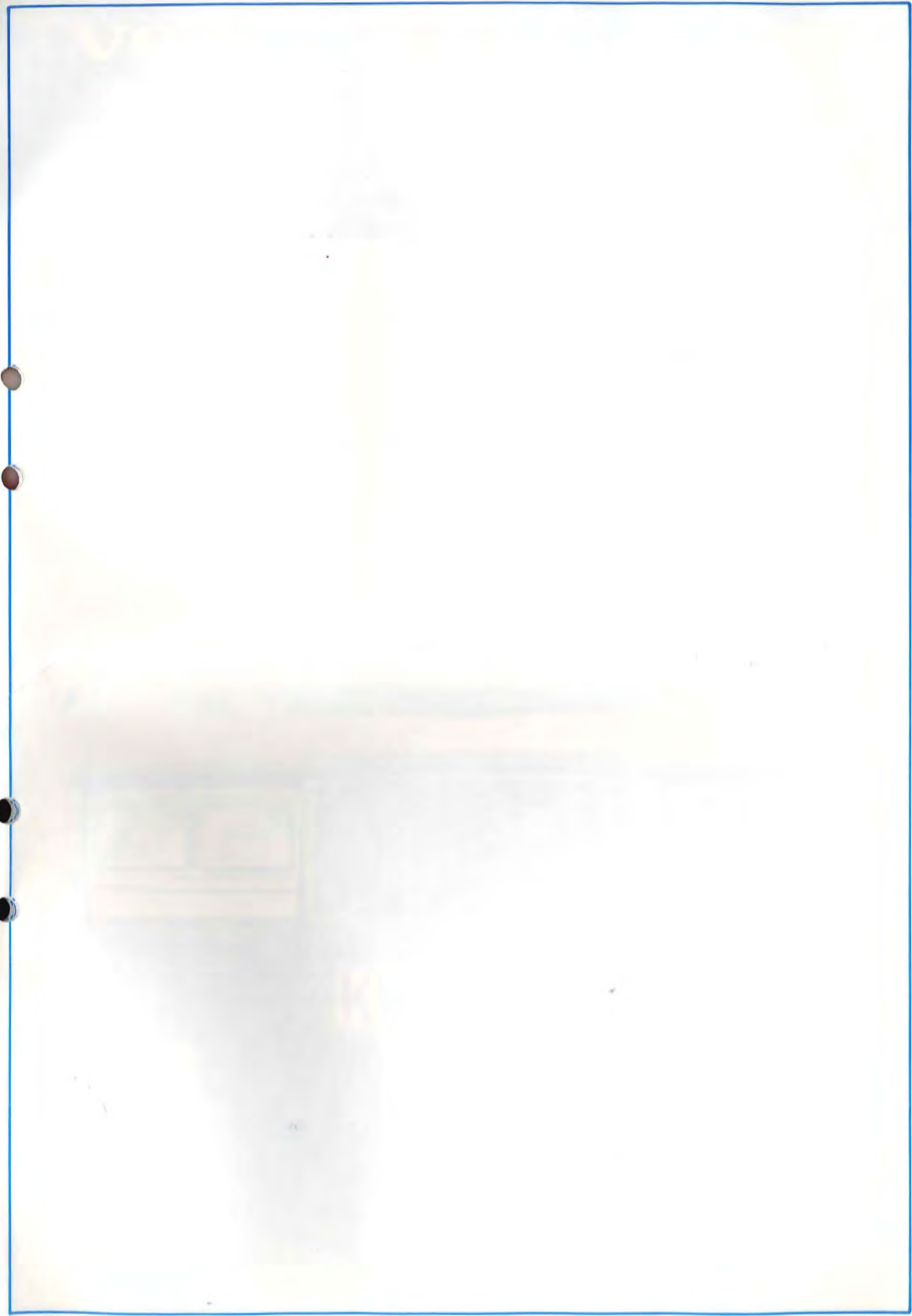



TABLE

Page

1

2

3

4

5

6

7

8

9

10

11

12

13

14

INDEX

Page

1

2

3

4

5

6

7

8

9

10

11

12

13

14