

PRODUKT	AVD.	GRUPP	NR	DATUM
PRODUCT	SECTION	GROUP	NO.	DATE
ERZEUGNIS	ABT.	GRUPPE	NR.	DATUM
PRODUIT	SECTION	GROUPE	NO.	DATE
P	4	49	2	Maj 86

Monteringsanvisning

Einbauanleitung

Installation instructions

Notice de montage

EXTRA OLJEKYLARE
för automatlåda BW55

EXTRA OIL COOLER
for automatic transmission BW55

EXTRA ÖLKÜHLER
für automatisches getriebe BW55

REFROIDISSEUR D'HUILE SUPPLEMENTAIRE
pour boite automatique BW55

LISÄÖLJYNJÄÄHDYTIN
automaattivaihteistoon BW55

RADIATORE DELL'OLIO SUPPLEMENTARE
per cambio automatico BW55

Ersätter utgåva
Replaces issue
Ersetzt Ausgabe
Remplace l'édition
Korvaa aikaisemma julkaisun
Sostituisce l'edizione

P 4 49 2 Jan 86

VOLVO 240

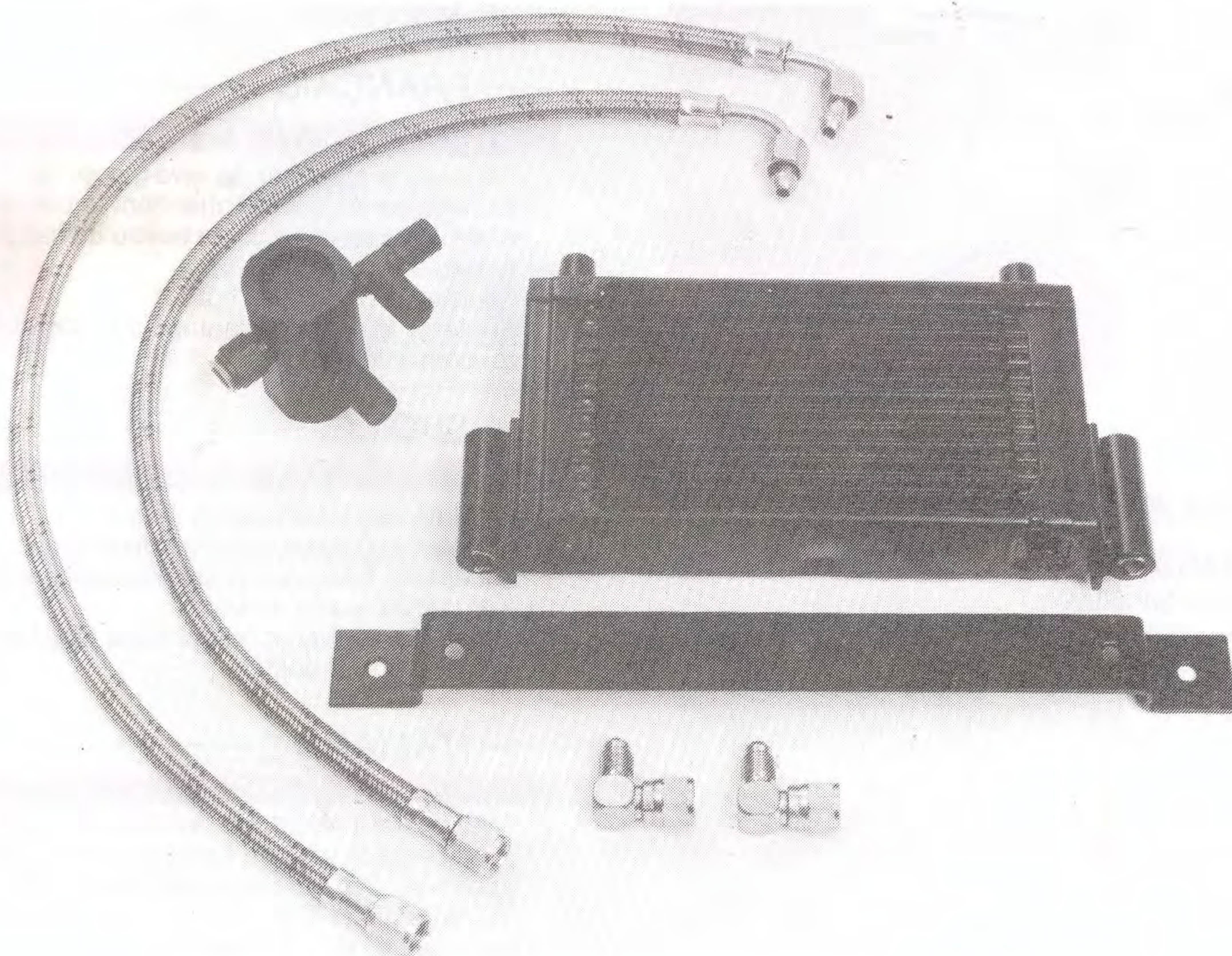

1

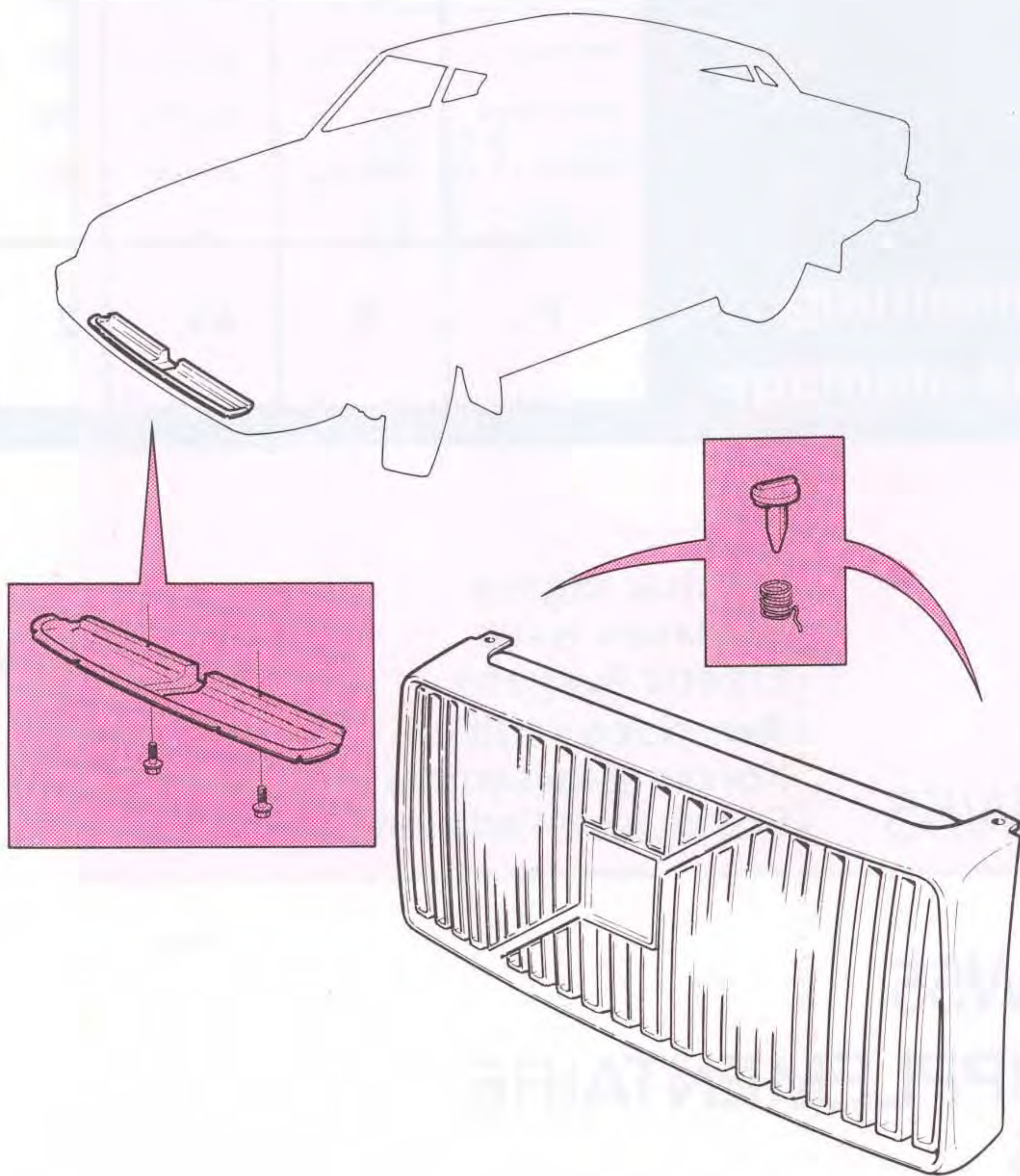

SVENSKA

- Tag bort kylarmaskeringen.
- Tag bort luftstyrningen.

ENGLISH

- Remove the radiator grille.
- Remove the air guide plate.

DEUTSCH

- Kühlerverkleidung entfernen.
- Luftsteuerung entfernen.

FRANÇAIS

- Déposer la calandre de radiateur.
- Déposer le guide d'air.

SUOMI

- Ottakaa jäähdyttimen säleikkö pois.
- Ottakaa ilmanohjaus pois.

ITALIANO

- Rimuovere la calandra.
- Staccare il convogliatore aria.

2

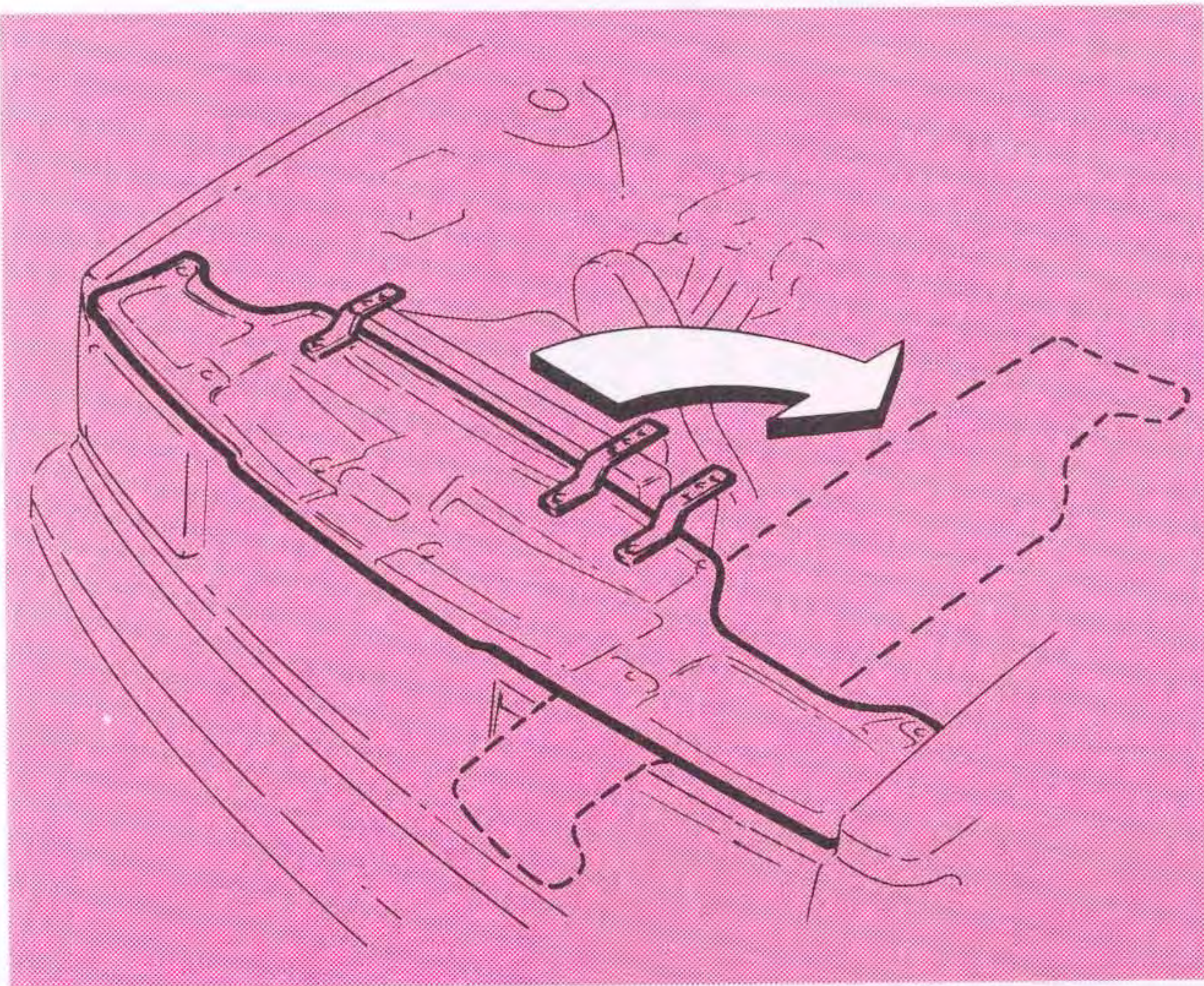

SVENSKA

FÖR VAGNAR MED A/C

- Tag bort spolarbehållaren.
- Tag bort skruvarna som håller täckplåten. Låt huvlås-vajern sitta kvar i sitt fäste (1 skruv).
- Vrid plåten åt sidan.
- Lyft kylaren så långt bakåt som möjligt mot motorn.

ENGLISH

CARS WITH A/C

- Remove windscreen washer container.
- Remove the screws securing the top cover plate. Leave the hood lock wire unremoved (1 screw).
- Turn the plate aside.
- Lift the radiator towards the engine, as far as possible.

DEUTSCH

FÜR FAHRZEUGE MIT KLIMAANLAGE

- Spülerbehälter entfernen.
- Die Schrauben, die das Deckblech halten, entfernen. Haubenschlußseil in seiner Befestigung lassen (in Schraube).
- Das Blech zur Seite drehen.
- Den Kühler so weit wie möglich nach hinten gegen den Motor heben.

FRANÇAIS

POUR LES VÉHICULES AVEC A/C

- Déposer le réservoir de lave-glace.
- Enlever les vis qui maintiennent la plaque de recouvrement. Laisser le câble de verrou de capot dans sa fixation (dans la vis).
- Tourner la plaque de côté.
- Soulever le radiateur autant que possible, vers l'arrière, contre le moteur.

SUOMI

AUTOISSA, JOISSA ON AC (ILMASTOINTILAITE)

- Ottakaa pesinnesäiliö pois.
- Ottakaa peitelaa kiinnittävät ruuvit pois. Jättäkää konepellin lukkovaijeri kiinnikkeeseensä (yksi ruuvi).
- Kääntäkää laatta sivuun.
- Nostakaa jäähdytin niin pitkälle taaksepäin moottoria kohti kuin mahdollista.

ITALIANO

VERSIONI CON CONDIZIONATORE ARIA

- Rimuovere il serbatoio del liquido lavavetro.
- Rimuovere le viti che fissano il lamierato di copertura superiore. Lasciare in sede il cavo apertura cofano, nel suo attacco (1 vite).
- Scostare al lato il lamierato.
- Scostare il radiatore all'indietro, verso il motore, quanto più possibile.

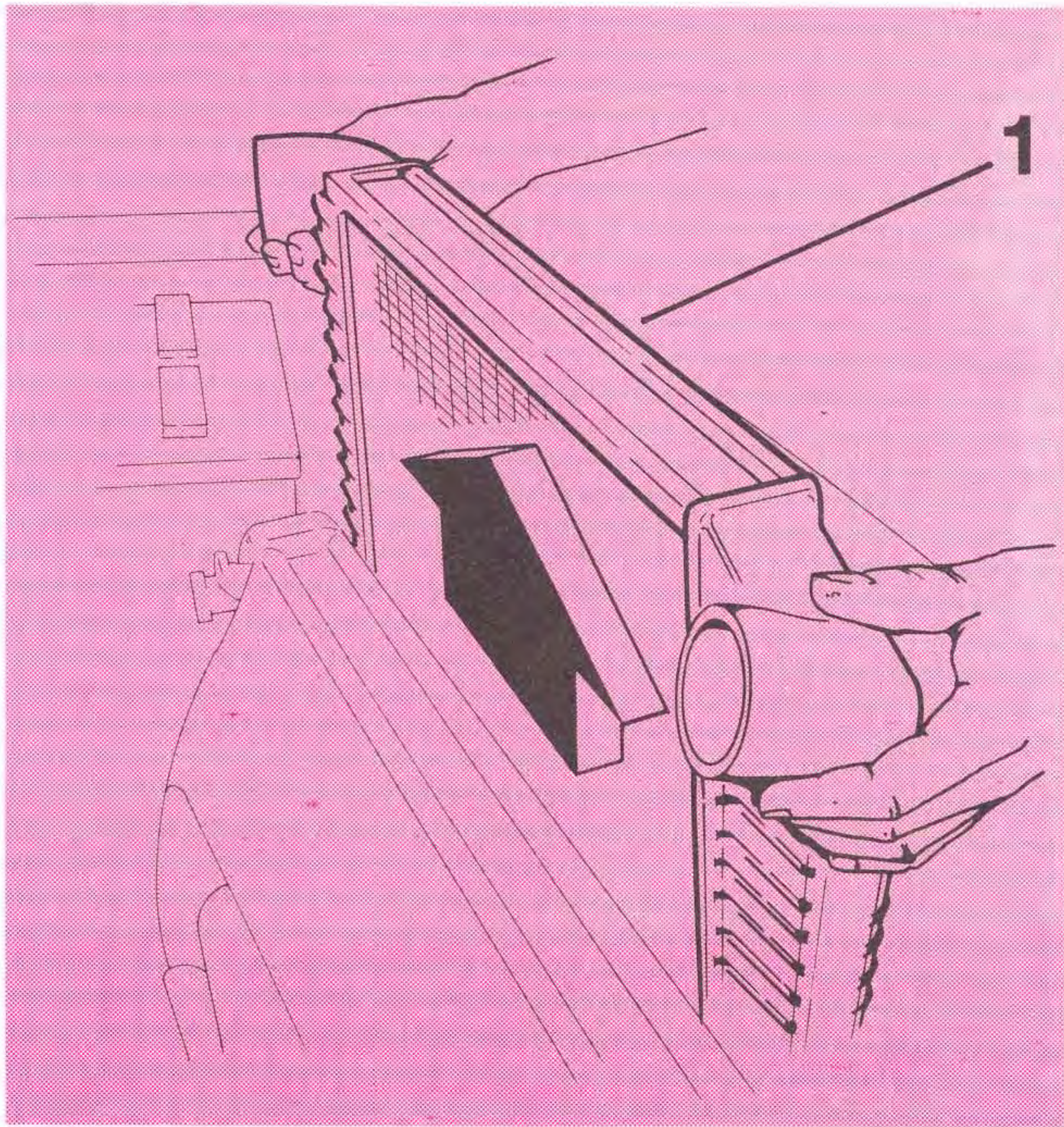
3**SVENSKA****B21 FT MED LADDLUFTKYLARE**

- Frigör och lyft upp laddluftkylaren (1).
- För kylaren så långt bakåt som möjligt mot motorn.

ENGLISH**B21 FT WITH INTERCOOLER**

- Disconnect and lift up the intercooler (1).
- Push the radiator towards the engine, as far as possible.

DEUTSCH**B21 FT MIT LADELUFTKÜHLER**

- Den Ladeluftkühler (1) lösen und abheben.
- Den Kühler so weit wie möglich nach hinten zum Motor führen.

FRANÇAIS**B21 FT AVEC REFROIDISSEUR DE SURALIMENTATION**

- Libérer et soulever le refroidisseur de suralimentation (1). Repousser le radiateur autant que possible vers l'arrière, vers le moteur.

SUOMI**B21 FT AHTOILMANJÄÄHDYTTIMELLÄ VARUSTETTUNA**

- Irrota ahtoilmajäähdytin (1) ja nosta se ylös.
- Työnnä jäähdytintä taaksepäin mahdollisimman paljon moottoria kohti.

ITALIANO**B21 FT CON RADIATORE DELL'ARIA ALIMENTATA AI CILINDRI (INTERCOOLER)**

- Disimpegnare e rimuovere l'intercooler (1).
- Spostare il radiatore quanto più possibile all'indietro, verso il motore.

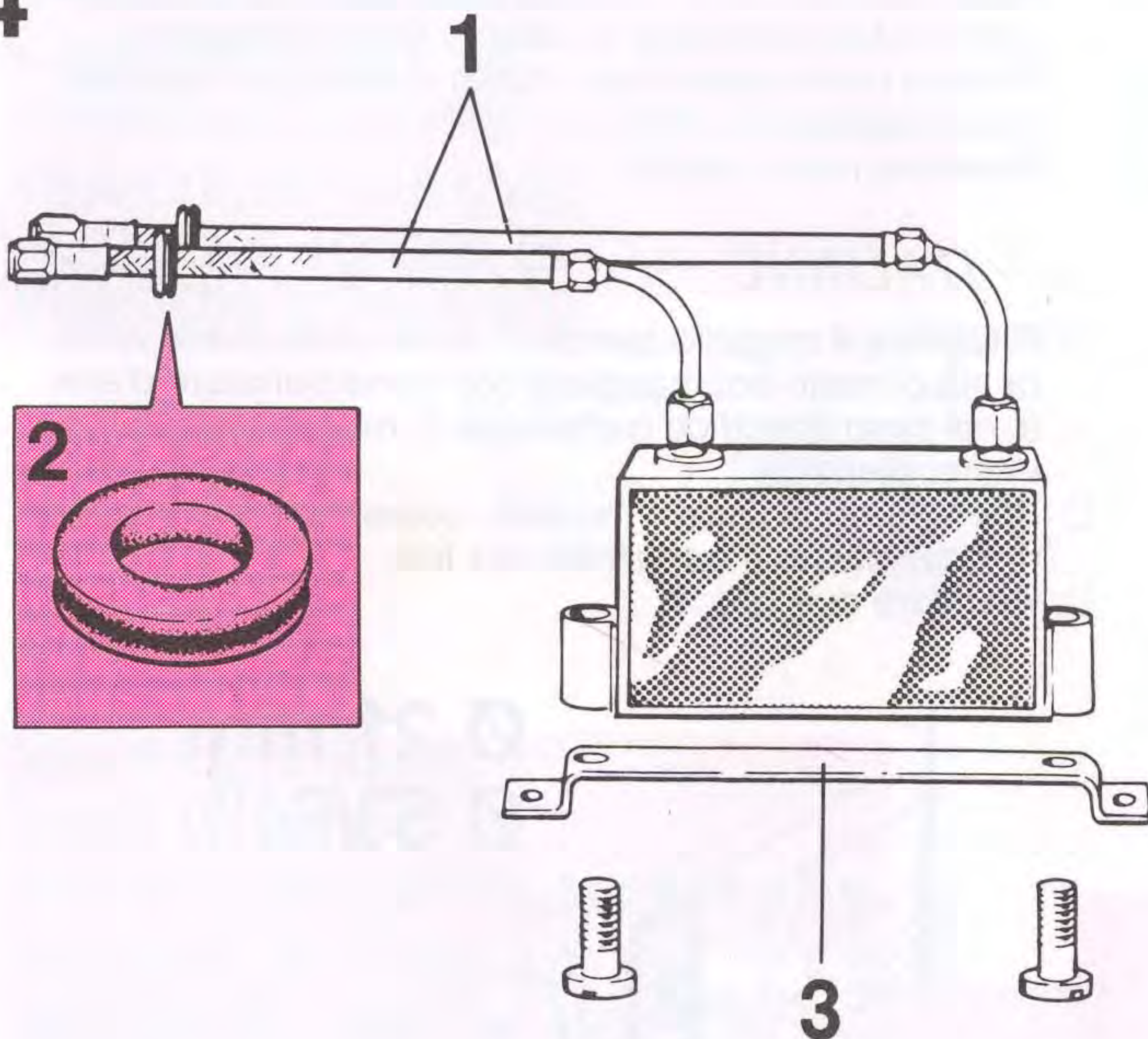
4**SVENSKA**

- Anslut slangarna (1) enl. figur och drag åt niplarna.
- Sätt gummigenomföringar (2) på slangarna.
- Skruva fast konsolen (3).

ENGLISH

- Connect the hoses (1) as per illustration and tighten the nipples.
- Put rubber grommets (2) on the hoses.
- Screw the bracket (3) to the oil cooler.

DEUTSCH

- Die Schläuche (1) gemäß Abbildung anschließen und die Nippel anziehen.
- Die Gummidurchführungen (2) auf die Schläuche setzen.
- Die Konsole (3) festschrauben.

FRANÇAIS

- Brancher les flexibles (1) comme le montre la figure et serrer les raccords.
- Monter des douilles de passage en caoutchouc (2) sur les flexibles.
- Visser la console (3).

SUOMI

- Liittäkää letkut (1) kuvan mukaisesti ja kiristäkää nipat.
- Asentakaa kumiläpiviennit (2) letkuihin.
- Kiinnittäkää kannatin (3) ruuveilla.

ITALIANO

- Collegare i flessibili come da fig. serrare i raccordi.
- Montare i passatubo di gomma sui flessibili.
- Fissare le mensole.

VAGNAR UTAN A/C
CARS WITHOUT A/C
FARHZEUGE OHNE KLIMAANLAGE
VEHICULES SANS AC
AUTOISSA JOISSA EI OLE A/C:TÄ
VERSIONI SENZA A/C

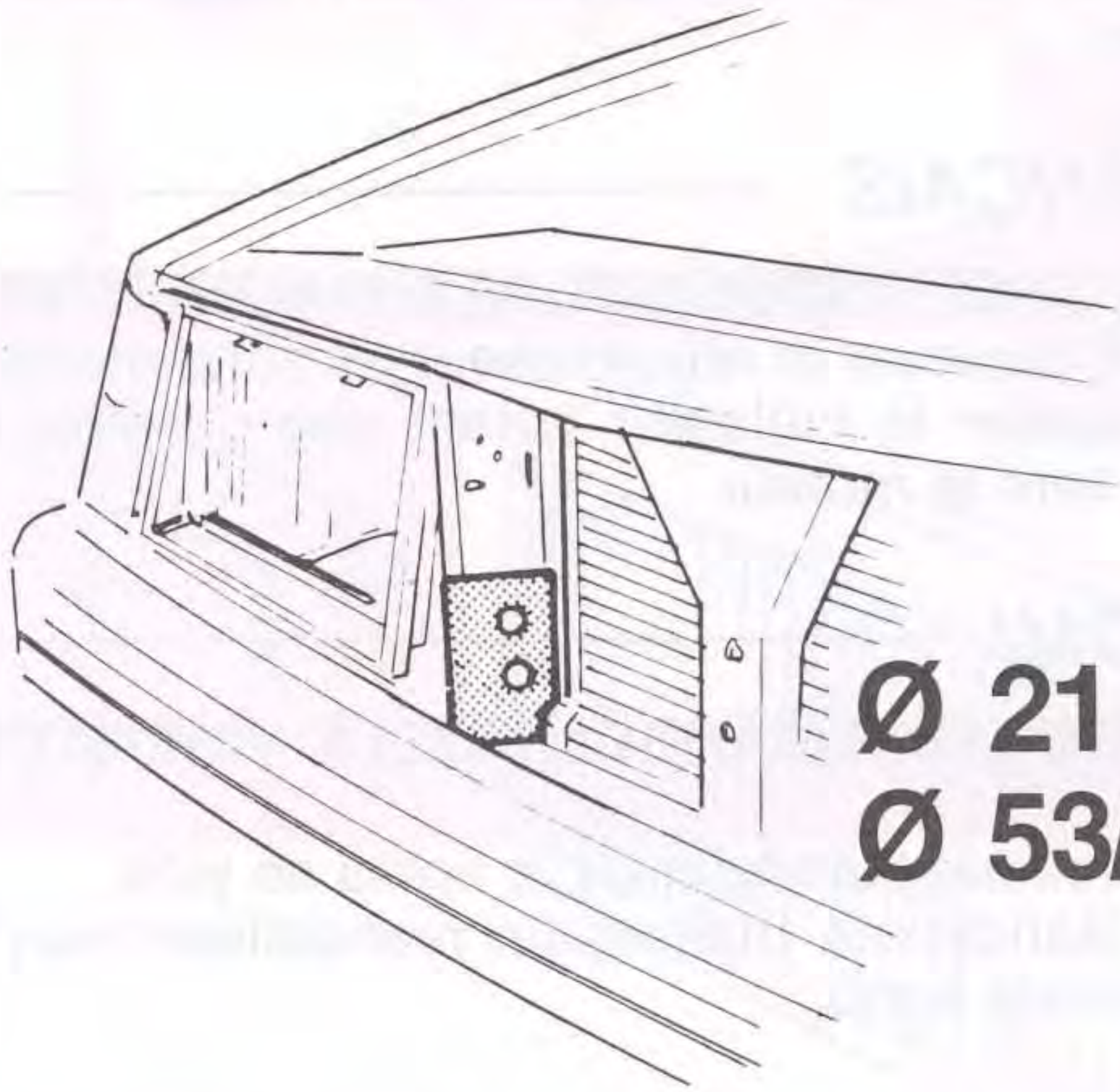

Ø 21 mm
Ø 53/64"

VAGNAR MED A/C
CARS WITH A/C
FAHRZEUGE MIT KLIMAANLAGE
VEHICULES AVEC AC
AUTOT, JOISSA ON A/C
VERSIONI CON A/C

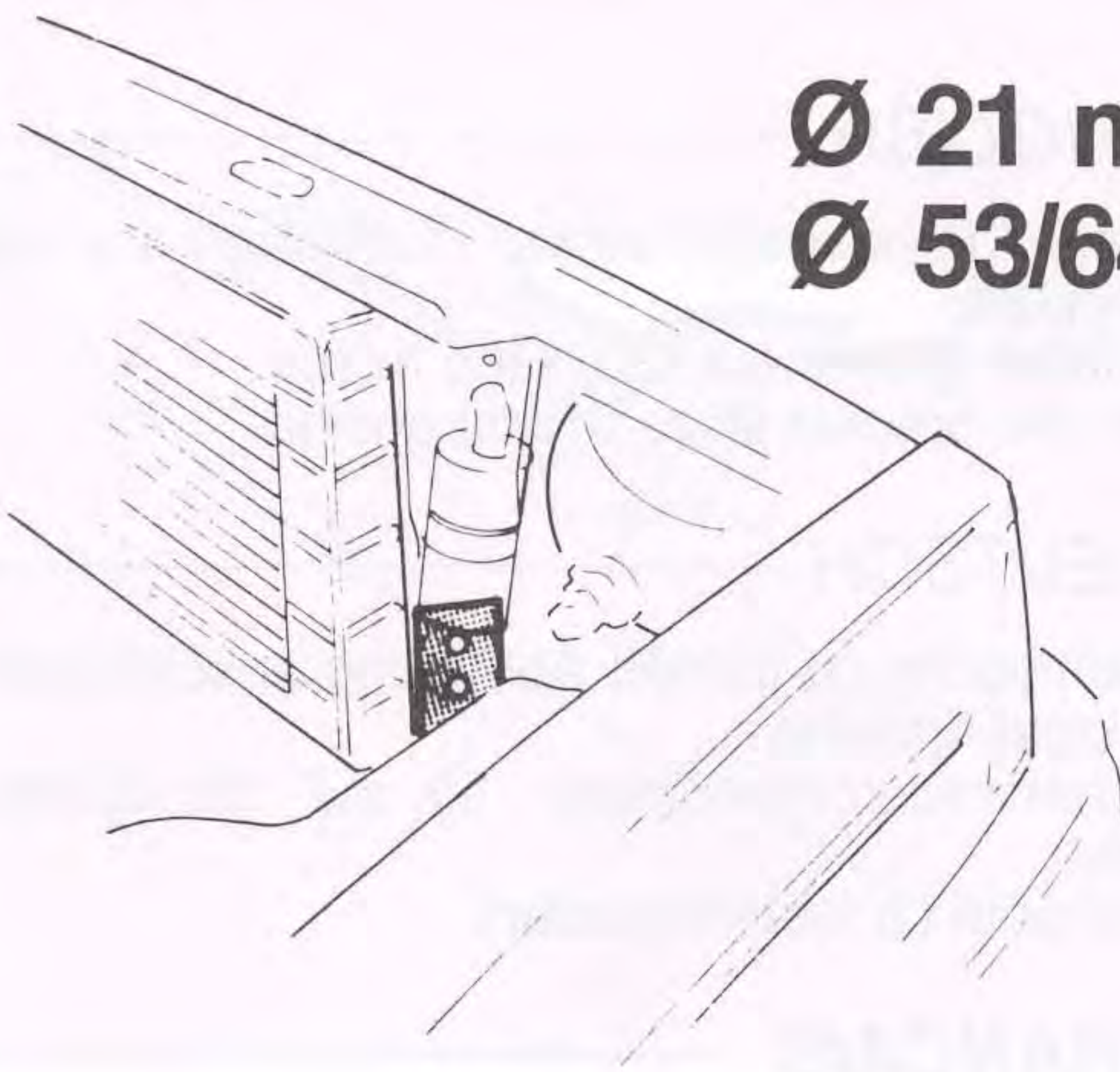

Ø 21 mm
Ø 53/64"

B21 FT MED LADDLUFTKYLARE
B21 FT WITH INTERCOOLER
B21 FT MIT LADELUFTKÜHLER
B21 FT AVEC REFROIDISSEUR DE SURALI-
MENTATION
B21 FT AHTOILMANJÄÄHDYTTIMELLÄ
VARUSTETTUNA
B21 FT CON RADIATORE DELL'ARIA ALIMEN-
TATA AI CILINDRI (INTERCOOLER)

— SVENSKA —

- Klipp ut rätt mall (beroende på om vagnen har luftkonditionering (A/C) eller ej, samt vid motorvariant B21 FT med laddluftkylare).
- Håll mallen på plats enl. figur och märk ut hålen.
- Borra två hål.

— ENGLISH —

- Cut out the appropriate template (depending on if the car has A/C or if it is a B21 FT engine with intercooler).
- Hold the template in position and mark the holes.
- Drill two holes.

— DEUTSCH —

- Richtige Lehre ausschneiden (abhängig davon, ob das Fahrzeug mit oder ohne Klimaanlage (A/C) ausgerüstet ist), sowie bei Motorvariante B21 FT mit Ladeluftkühler.
- Die Lehre gemäß Abbildung anhalten und Bohrungen markieren.
- Zwei Bohrungen herstellen.

— FRANÇAIS —

- Découper le gabarit adéquat (dépend du véhicule s'il est équipé ou non d'une installation d'air conditionné AC), ainsi que du modèle de moteur B21 FT avec refroidisseur de suralimentation.
- Maintenir le gabarit en place comme le montre la figure et repérer les trous.
- Percer deux trous.

— SUOMI —

- Leikatkaa oikea malli irti sen mukaan onko autossa ilmastointilaite (A/C) tai ei, sekä malleissa, joissa on ahtoilmanjäähdyttimellä varustettu B21 FT-moottori.
- Pitäkää mallia paikoillaan kuten kuvassa ja merkitkää reikien paikat.
- Poratkaa kaksi reikää.

— ITALIANO —

- Ritagliare il modello specifico, a seconda che la vettura sia o meno equipaggiata con condizionatore d'aria e, nel caso specifico trattandosi di motore B21 FT con intercooler.
- Posizionare in sede il modello, come da figura e fare i riferimenti per l'esecuzione dei fori.
- Praticare due fori.

Ø 21 mm
Ø 53/64"

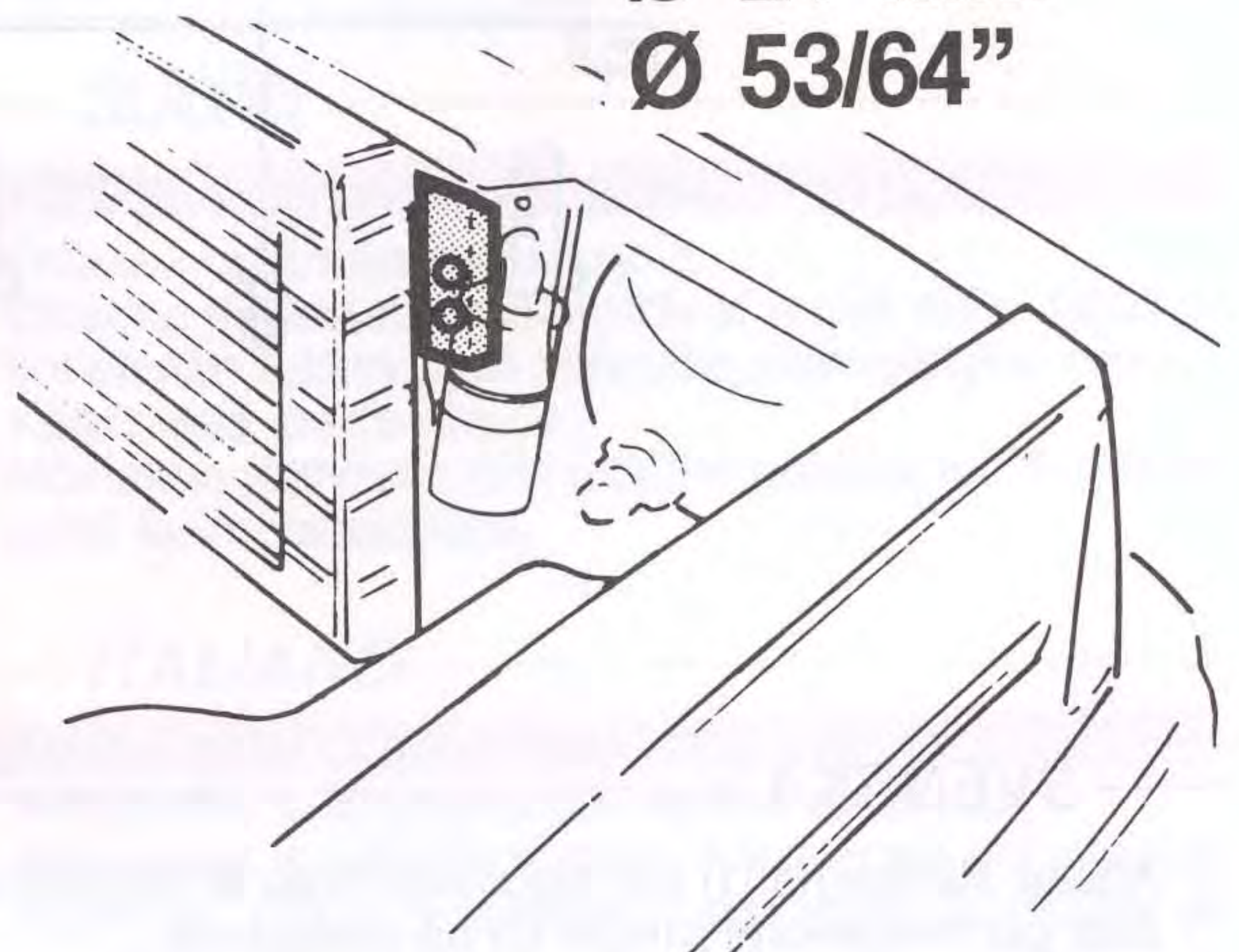

6

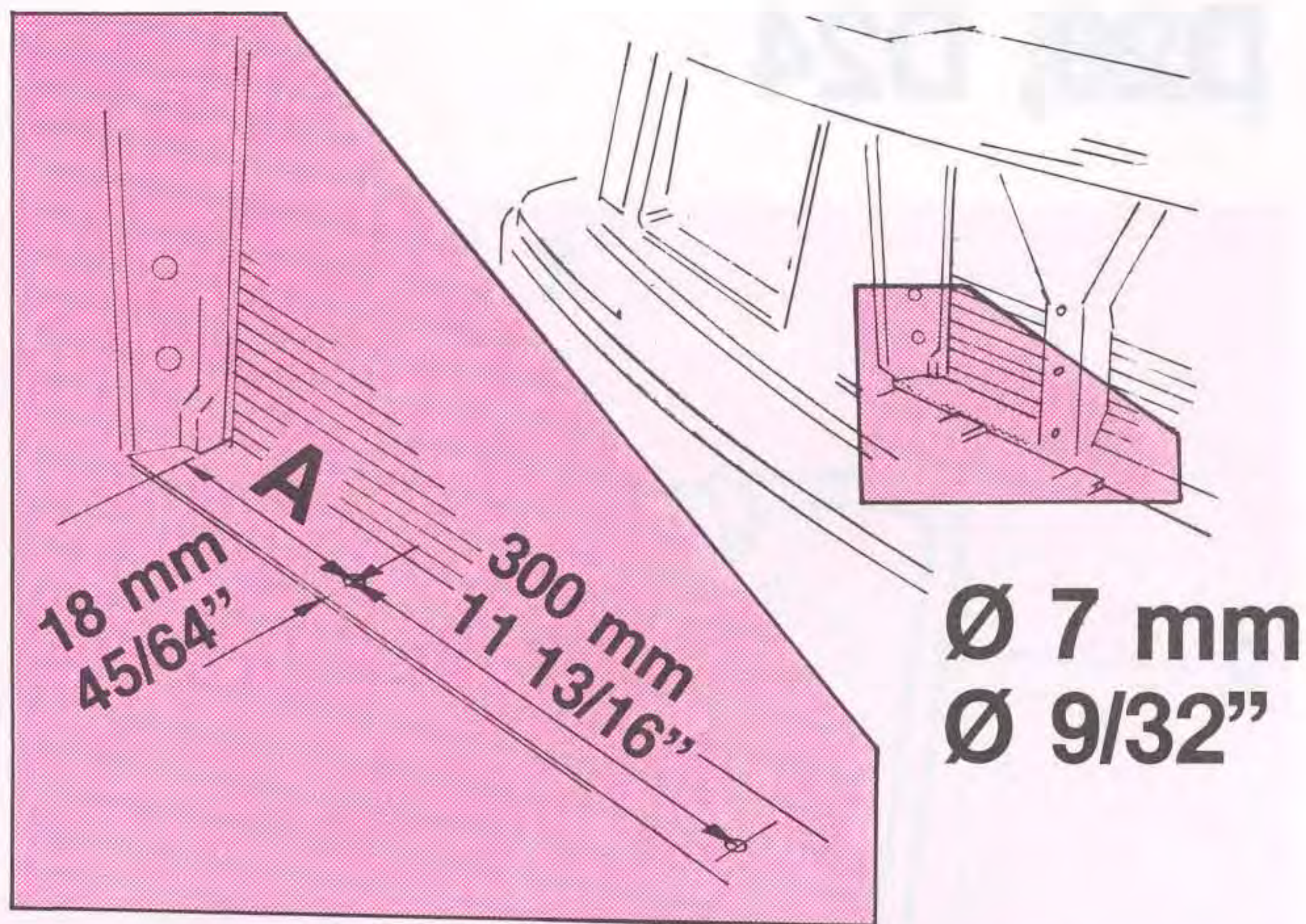

B17, B19, B21, B23, D20, D24	-A = 115 mm, 4 17/32"
B27, B28	-A = 170 mm, 6 11/16"
B21 FT MED LADDLUFTKYLARE	-A = 75 mm, 2 61/64"
B21 FT WITH INTERCOOLER	
B21 FT MIT LADELUFTKÜHLER	
B21 FT AVEC REFROIDISSEUR DE SURALIMENTATION	
B21 FT AHTOILMANJÄÄHDYTTIMELLÄ VARUSTETTUNA	
B21 FT CON RADIATORE DELL'ARIA ALIMENTATA AI CILINDRI (INTERCOOLER)	

SVENSKA

- Märk ut för håltagning i främre tvärbalk.
- OBS!** Mått A beror på vilken motor som sitter i vagnen.
- Borra två hål, Ø 7 mm.

ENGLISH

- Mark the holes in the front member.
- NOTE!** Measurement A varies with engine type — see table.
- Drill two holes, Ø 7 mm.

DEUTSCH

- Für die Bohrung im vorderen Querbalken markieren.
- ACHTUNG.** Maß A vom Motor des Fahrzeugs abhängig.
- Zwei Bohrungen Ø 7 mm herstellen.

FRANÇAIS

- Repérer les trous dans la traverse avant.
- N.B.** La cote A dépend de quel moteur est monté dans le véhicule.
- Percer deux trous à Ø 7 mm.

SUOMI

- Merkittäkö reikien paikat etuimaiseen poikittaispalkkiin.
- HUOM!** Mitta A riippuu siitä, mikä moottori autossa on.
- Poratkaa kaksi reikää, Ø 7 mm.

ITALIANO

- Fare i riferimenti per i fori, sulla traversa anteriore.
- N.B.** La quota A dipende dal tipo di motore montato sulla vettura.
- Praticare due fori.

7

VAGNAR UTAN A/C
CARS WITHOUT A/C
FAHRZEUGE OHNE KLIMAAANLAGE
VEHICULES SANS AC
AUTOISSA JOISSA EI OLE A/C:TÄ
VERSIONI SENZA A/C

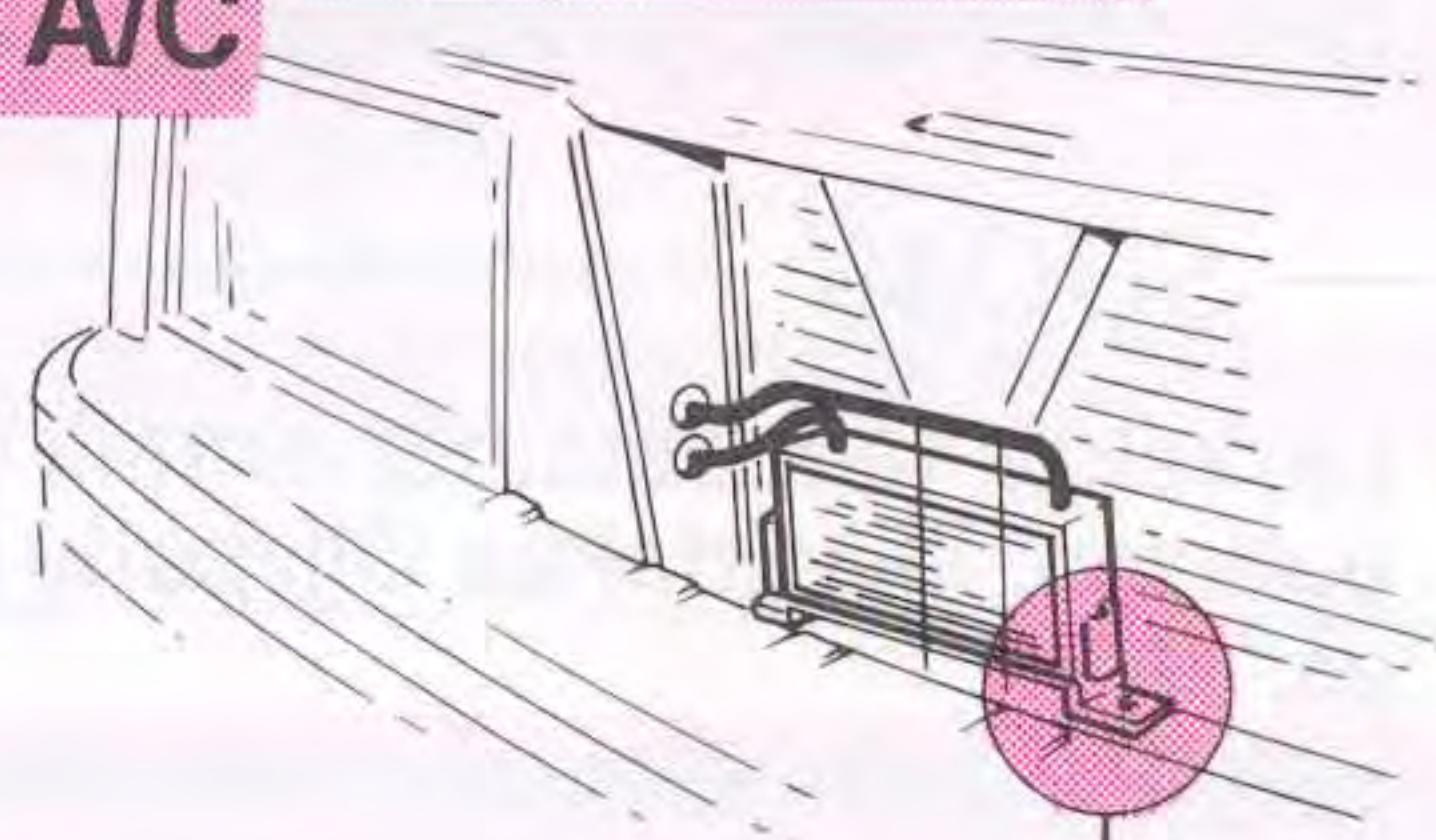

VAGNAR MED A/C
CARS WITH A/C
FAHRZEUGE MIT KLIMAAANLAGE
VEHICULES AVEC AC
AUTOT, JOISSA ON A/C
VERSIONI CON A/C

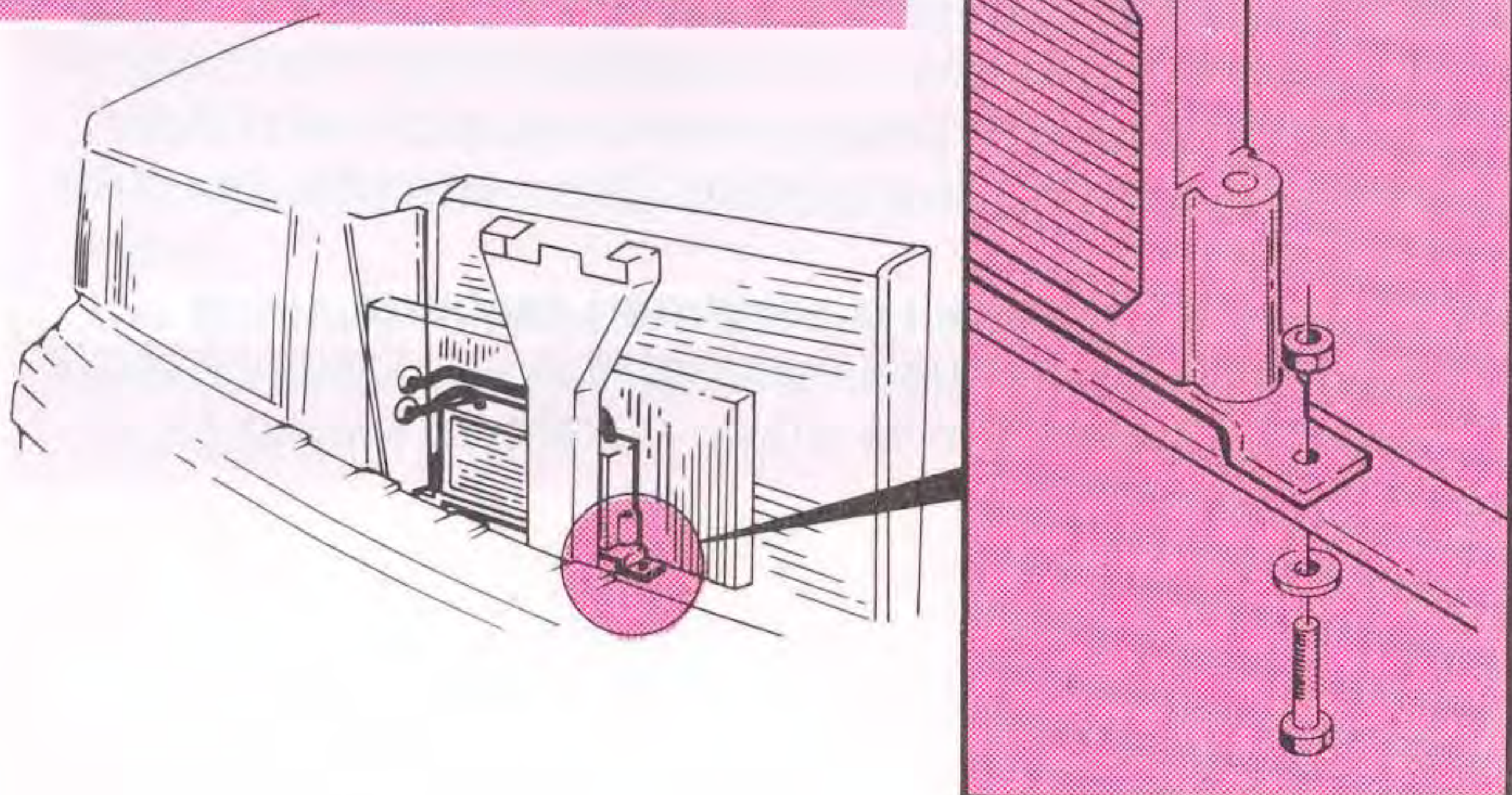

SVENSKA

- För in slangarna genom hålen i plåten och montera gummigenomföringar.
- Skruva fast oljekylaren i främre balk.
- Sätt tillbaka luftstyrningen.

ENGLISH

- Route the hoses through the holes and fit the rubber grommets.
- Install the oil cooler to the front member.
- Reinstall air guide plate.

DEUTSCH

- Die Schläuche durch die Löcher in das Blech einführen und Gummidurchführungen montieren.
- Ölkühler im vorderen Balken festschrauben.
- Die Luftsteuerung wieder anbringen.

FRANÇAIS

- Faire passer les flexibles par les trous dans la plaque et monter les douilles de passage en caoutchouc.
- Visser le refroidisseur d'huile dans la traverse avant.
- Remettre en place le guide d'air.

SUOMI

- Työntäkö letkut reikien läpi ja asentakaa kumiläpiviennit.
- Kiinnittäkö öljynjäähdytin etumaiseen palkkiin ruuveilla.
- Laittakaa ilmanohjaus takaisin paikoilleen.

ITALIANO

- Introdurre i flessibili nei fori del lamierato e montare in sede i passatubi di gomma.
- Serrare le viti del radiatore dell'olio sulla traversa anteriore.
- Rimontare il convogliatore aria.

B17—B23, D20, D24

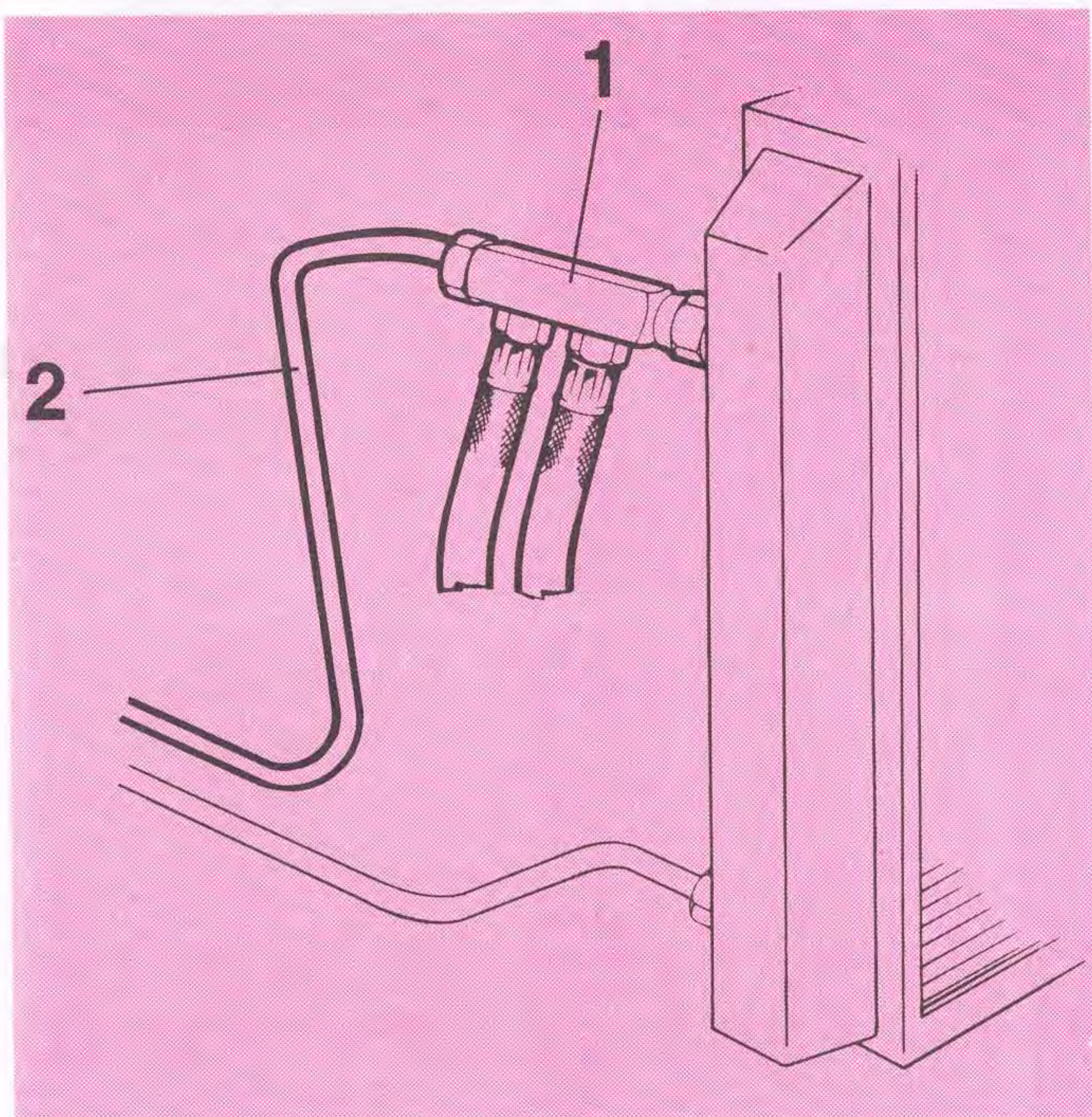
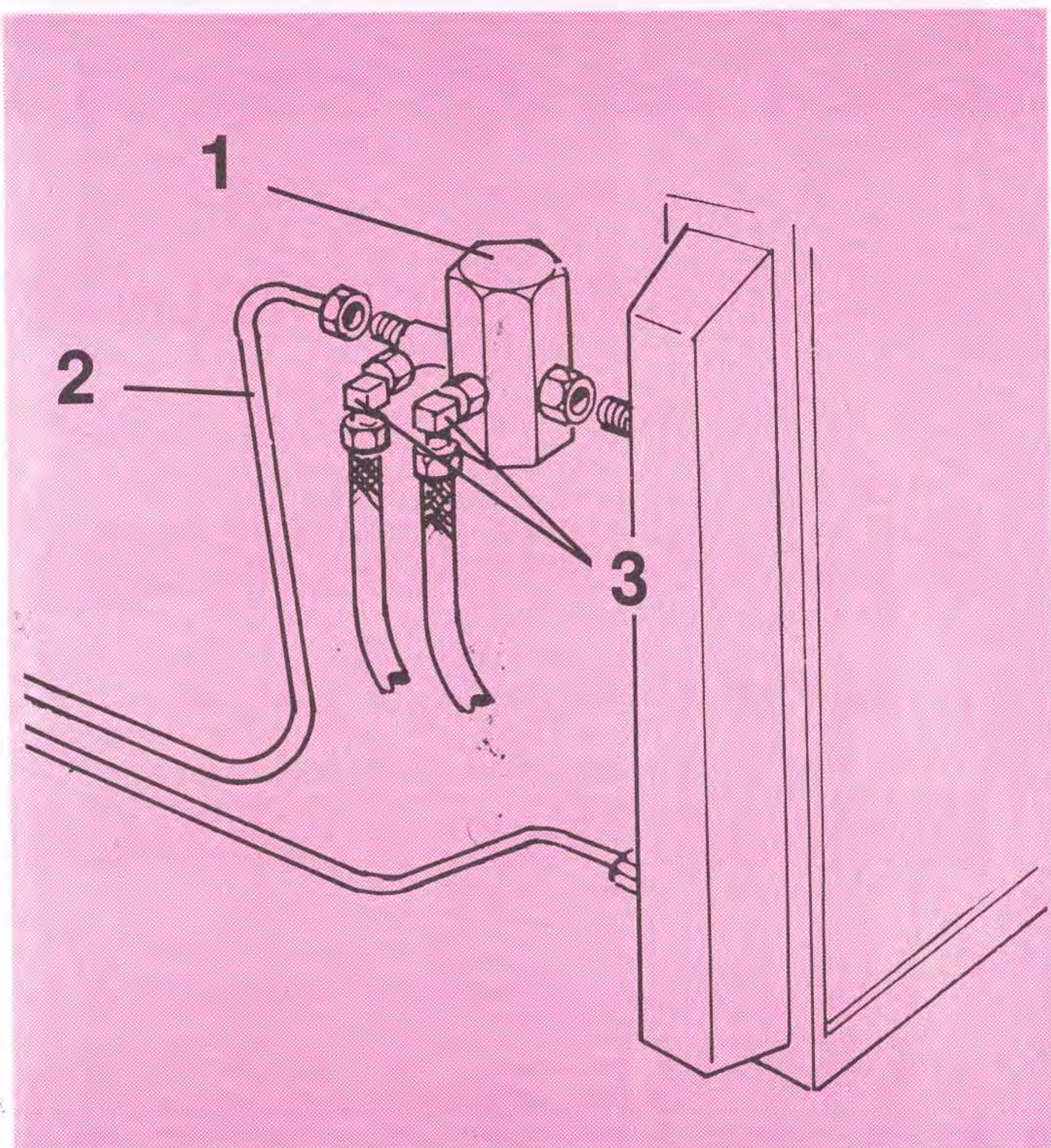

SVENSKA

- Sätt termostat/ventil (1) på övre kylarrör. Böcka oljeröret (2) försiktigt och anslut.

OBS! Se till att termostat/ventil inte vrids vid åtdragningen. Läckage kan då uppstå.

- Montera vinkelnippel (3) — endast för termostat.
- Anslut slangarna och drag åt dem.

OBS! Håll emot så att termostat/ventil ej vrids!

ENGLISH

- Install the thermostat/valve (1) to the upper radiator pipe. Form the pipe (2) carefully and connect.

NOTE! Hold the thermostat/valve steady when tightening. Otherwise there may be leaks.

- Fit angle pieces (3) — only in combination with thermostat.
- Connect the hoses.

NOTE! Hold the thermostat/valve steady when tightening!

DEUTSCH

- Das Thermostat/Ventil (1) auf das obere Kühlerrohr setzen. Das Ölrohr (2) vorsichtig biegen und anschließen.

ACHTUNG. Darauf achten, daß das Thermostat/Ventil bei Anzug nicht gedreht wird, da sonst Leckage entstehen kann.

- Winkelnippel (3) montieren — nur für Thermostat.
- Die Schläuche anschließen und anziehen.

ACHTUNG. Dagegen halten, so daß Thermostat/Ventil nicht gedreht wird!

FRANÇAIS

- Monter le thermostat/clapet (1) sur le tuyau supérieur. Courber avec précaution le tuyau d'huile (2) et le brancher.

N.B. Veiller à ce que le thermostat/clapet ne se tourne pas lors du serrage. Des fuites pourraient alors se produire.

- Monter les raccords coudés (3) — seulement pour le thermostat.
- Brancher les flexibles et les serrer.

N.B. Maintenir le thermostat pour qu'il ne tourne pas.

SUOMI

- Laittakaa termostaatti/venttiili (1) ylempään jäähdytintuotkeen. Taivuttakaa Öljyputki (2) varovasti ja liittäkää se.

HUOM! Varmistakaa, ettei termostaatti/venttiili kierry tiukattaessa. Se voi aiheuttaa vuodon.

- Asentakaa kulmanipat (3) — vain termostaattiin.
- Liittäkää letkut ja tiukatkaa ne.

HUOM! Pitäkää vastaan, niin ettei termostaatti/venttiili kierry.

ITALIANO

- Montare il termostato/valvola (1) sul condotto superiore del radiatore olio. Piegare con cautela il condotto dell'olio (2) e collegarlo in sede.

N.B. Controllare che il termostato/valvola non ruoti durante il serraggio, onde prevenire le perdite d'olio.

- Montare i raccordi a gomito (3) — soltanto per il termostato.
- Collegare i flessibili e serrarne i raccordi.

N.B. Controllare che il termostato/valvola non ruoti, tenendolo fermo con la mano durante il serraggio.

B27, B28

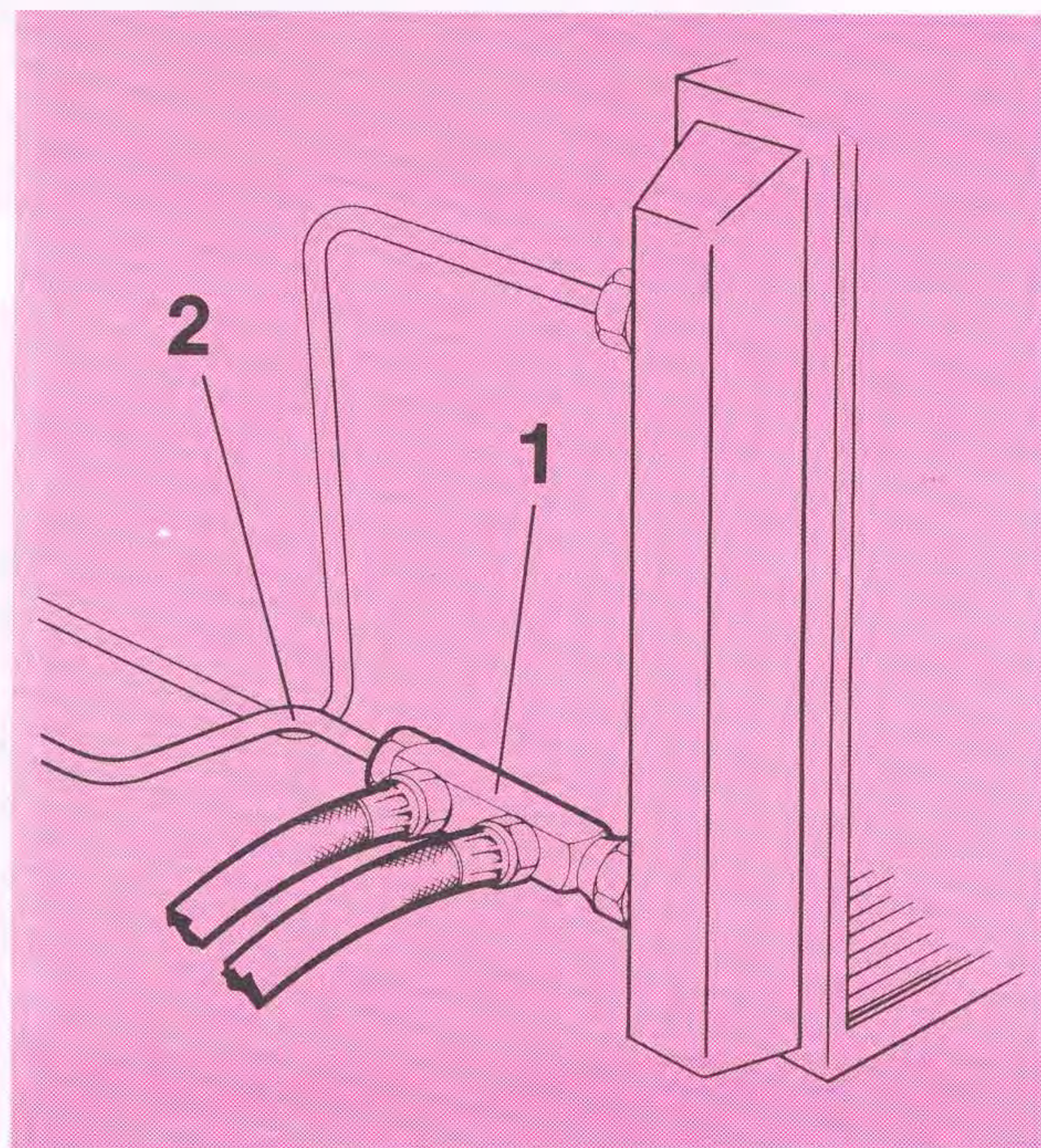
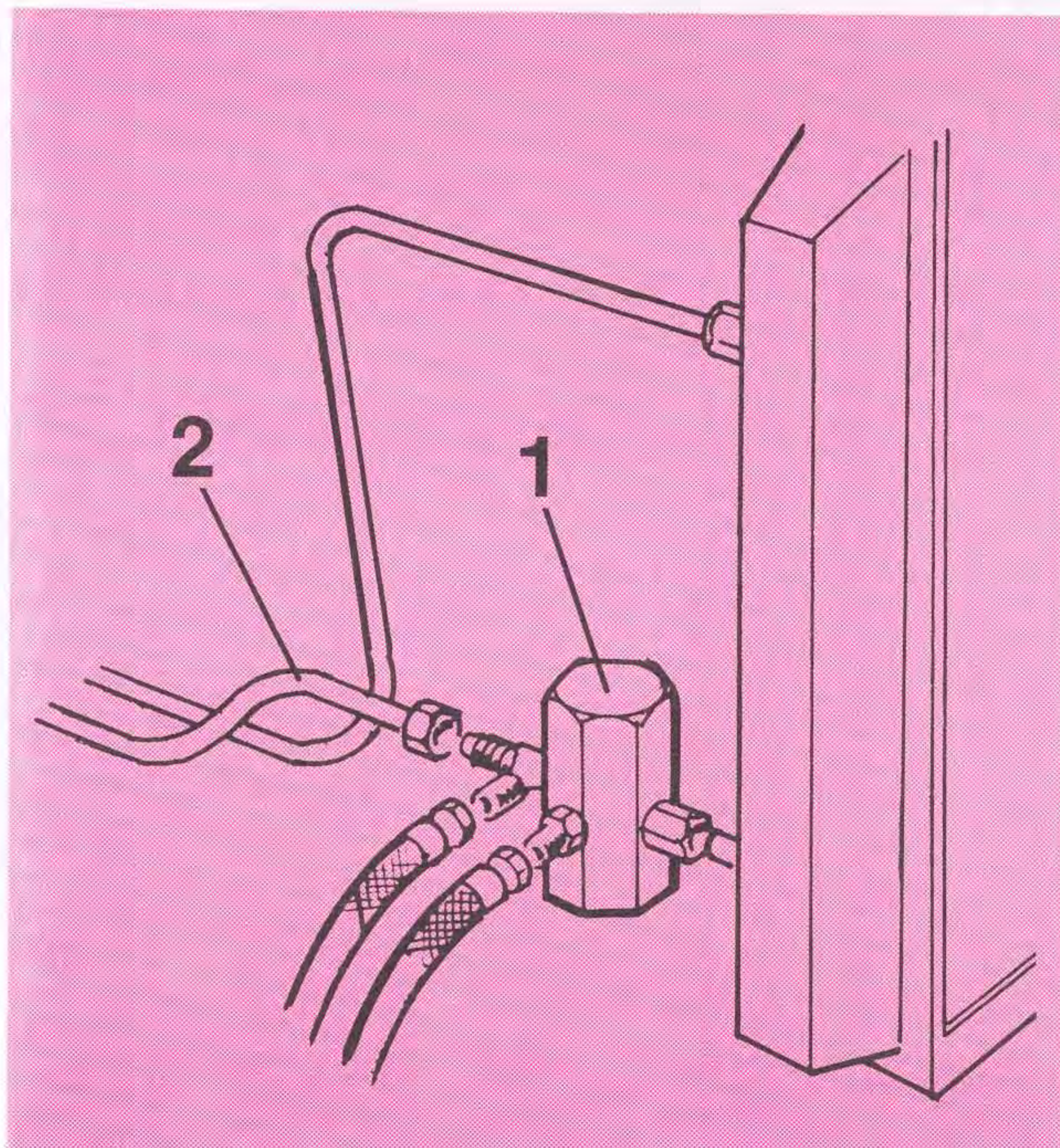

SVENSKA

- Sätt termostat/ventil (1) på nedre kylarrör.
- Anslut oljeröret (2).
- OBS!** Se till att termostat/ventil ej vrids vid åtdragningen. Läckage kan då uppstå.
- Anslut slangarna och drag åt dem.
- OBS!** Håll emot så att termostat/ventil ej vrids!

ENGLISH

- Install the thermostat/valve (1) to the lower radiator pipe.
- Connect the pipe (2).
- NOTE!** Hold the thermostat/valve steady when tightening. Otherwise there may be leaks.
- Connect the hoses.
- NOTE!** Hold the thermostat/valve steady when tightening.

DEUTSCH

- Thermostat/Ventil (1) auf das untere Kühlerrohr setzen.
- Das Ölrohr (2) anschließen.
- ACHTUNG.** Darauf achten, daß Thermostat/Ventil bei Anzug nicht gedreht wird, da sonst Leckage entstehen kann.
- Die Schläuche anschließen und anziehen.
- ACHTUNG.** Dagegen halten, so daß Thermostat/Ventil nicht gedreht wird!

FRANÇAIS

- Monter le thermostat/clapet (1) sur le tuyau inférieur.
- Brancher le tuyau d'huile (2).
- N.B.** Veiller à ce que le thermostat/clapet ne se tourne pas lors du serrage. Des fuites pourraient alors se produire.
- Brancher les flexibles et les serrer.
- N.B.** Maintenir le thermostat pour qu'il ne tourne pas.

SUOMI

- Laittakaa termostaatti/venttiili (1) alempaan jäähdytinputkeen.
- Liittäkää öljyputki (2).
- HUOM!** Varmistakaa, ettei termostaatti/venttiili kierry tiukatessa. Se voi aiheuttaa voudon.
- Liittäkää letkut ja tiukatkaa ne.
- HUOM!** Pitäkää vastaan, niin ettei termostaatti/venttiili kierry!

ITALIANO

- Montare il termostato/valvola (1) sul condotto inferiore dell'olio.
- Collegare il condotto dell'olio (2).
- N.B.** Controllare che il termostato/valvola non ruoti durante il serraggio, onde prevenire le perdite d'olio.
- Collegare i flessibili e serrarne i raccordi.
- N.B.** Controllare che il termostato/valvola non ruoti, tenendolo fermo con la mano durante il serraggio.

B21 FT MED LADDLUFTKYLARE
B21 FT WITH INTERCOOLER
B21 FT MIT LADELUFTKÜHLER
B21 FT AVEC REFROIDISSEUR DE SURALIMENTATION
B21 FT AHTOILMANJÄÄHDYTTIMELLÄ VARUSTETTUNA
B21 FT CON RADIATORE DELL'ARIA ALIMENTATA AI CILINDRI
(INTERCOOLER)

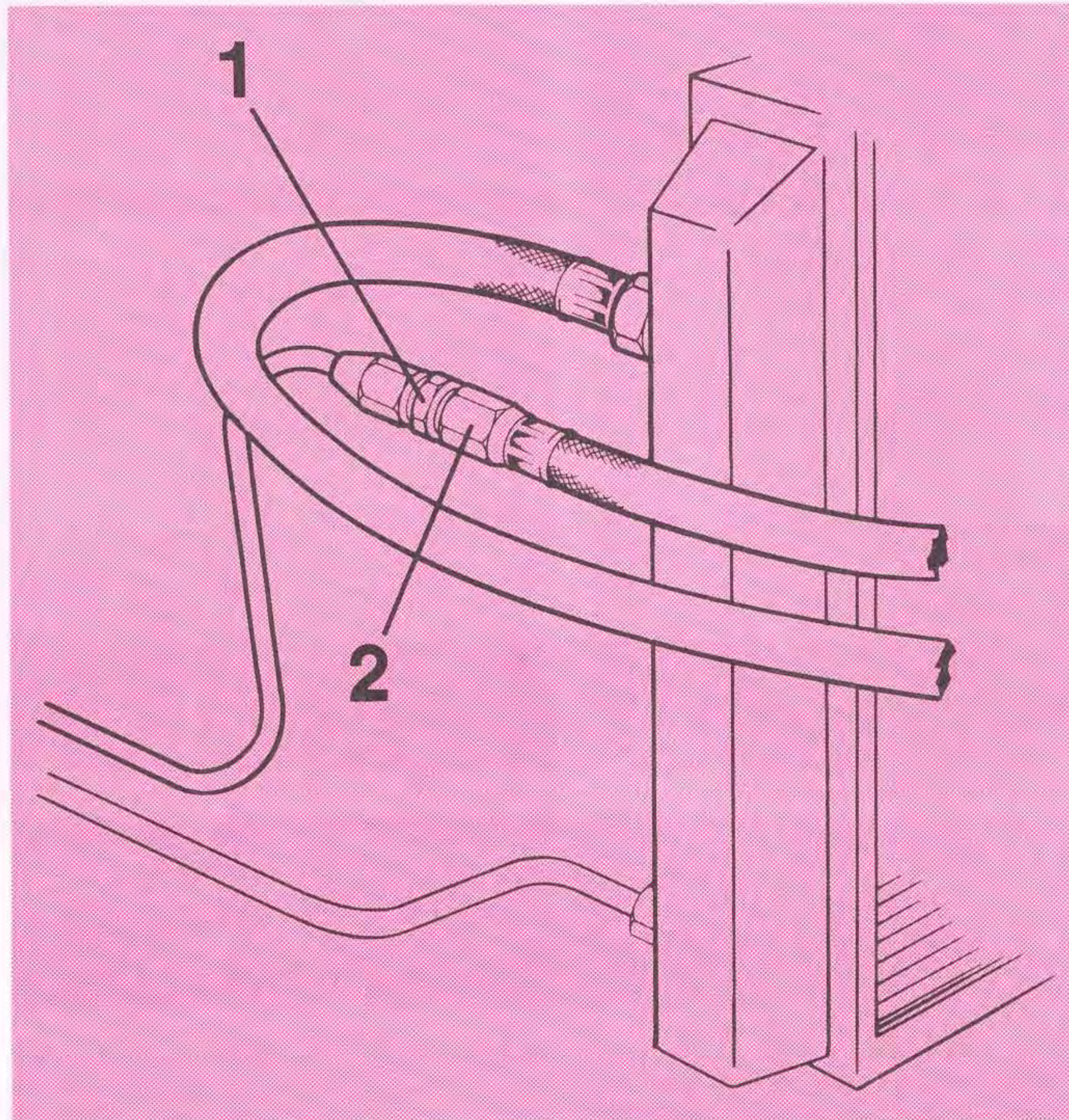

SVENSKA

- Ta bort övre kylarröret från kylaren.
- Sätt dit adapter 954329 (1) i kylarröret.
- Anslut den ena slangen till kylarröret med adapter (2).
- Anslut den andra slangen till kylarens övre anslutning.

ENGLISH

- Remove the top pipe from the radiator.
- Fit adapter 954329 (1) to the pipe.
- Connect one oil cooler hose to the pipe with adapter (2).
- Connect the other oil cooler hose to the top outlet on the radiator.

DEUTSCH

- Das obere Kühlrohr vom Kühler entfernen.
- Adaptor 954329 (1) in das Kühlrohr anbringen.
- Den einen Schlauch zum Kühlrohr mit Adaptor (2) anschließen.
- Den anderen Schlauch zum oberen Anschluß des Kühlers anschließen.

FRANÇAIS

- Débrancher le conduit supérieur du radiateur.
- Monter l'adaptateur 954329 (1) dans le conduit de refroidissement.
- Brancher l'un des flexibles au conduit de refroidissement avec adaptateur (2).
- Brancher l'autre flexible au raccord supérieur du radiateur.

SUOMI

- Irrota ylempi jäähdytinputki jäähdyttimestä.
- Asenna liitin 954329 (1) jäähdytinputkeen.
- Liitä toinen letku jäähdytinputkeen liittimellä (2).
- Liitä toinen letku jäähdyttimen yläliitintään.

ITALIANO

- Rimuovere il condotto superiore dal radiatore.
- Montare l'adattatore 954329 (1) nel condotto del radiatore.
- Collegare uno dei tubi flessibili al condotto del radiatore con l'adattatore (2).
- Collegare l'altro tubo flessibile al raccordo superiore del radiatore.

9**SVENSKA****B21 FT MED LADDLUFTKYLARE**

- Sätt tillbaka laddluftkylaren.

ENGLISH**B21 FT WITH INTERCOOLER**

- Reinstall the intercooler.

DEUTSCH**B21 FT MIT LADELUFTKÜHLER**

- Den Ladeluftkühler wieder anbringen.

FRANÇAIS**B21 FT AVEC REFROIDISSEUR DE SURALIMENTATION**

- Reposer le refroidisseur de suralimentation.

SUOMI**B21 FT AHTOILMANJÄÄDYTTIMELLÄ VARUSTETTUNA**

- Asenna ahtoilmanjäähdytin takaisin.

ITALIANO**B21 FT CON RADIATORE DELL'ARIA ALIMENTATA AI CILINDRI (INTERCOOLER)**

- Rimontare in sede l'intercooler.

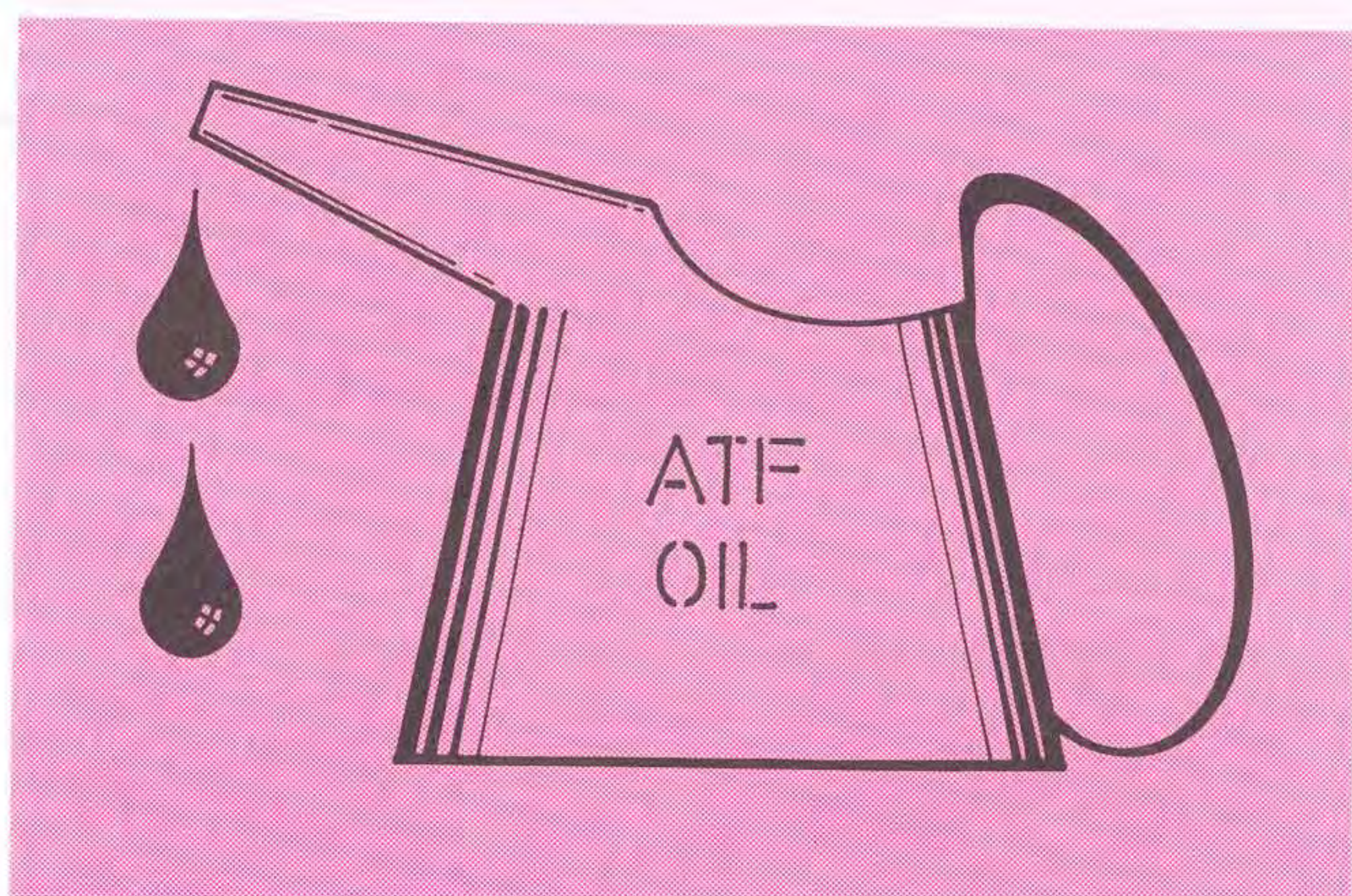
10**SVENSKA**

- Fyll ca 3 dl ATF-olja.
- Rätt nivå på oljestickan kan ej avläsas på vagnar med termostat innan denna öppnat (80°C).
- Starta motorn och kontrollera tätheten.

ENGLISH

- Fill approximately 3 dl ATF-oil.
- The oil stick cannot be used for level check until the thermostat (if installed) has opened (80°C).
- Start the engine and check for leaks.

DEUTSCH

- Ca. 3 dl ATF-Öl einfüllen.
- Das richtige Niveau des Ölmeßstabs kann bei Fahrzeugen mit Thermostat nicht abgelesen werden, bevor man dieses öffnet (80°C).
- Den Motor starten und Dichtheit kontrollieren.

FRANÇAIS

- Mettre environ 3 dl d'huile ATF.
- Le niveau correct d'huile ne peut pas être contrôlé sur les véhicules avec thermostat avant que ceux-ci ne se soient ouverts (80°C).
- Mettre le moteur en marche et vérifier l'étanchéité.

SUOMI

- Täytä n. 3 dl ATF-öljyä.
- Autoissa, joissa on termostaatti, ei öljymäärää voi nähdä miittapuikosta, ennen kuin termostaatti on avautunut (80°C).
- Käynnistäkää moottori ja tarkistakaa tiiviys.

ITALIANO

- Rifornire con ca 3 dl olio ATF.
- Sulle versioni con termostato, il livello dell'olio può essere rilevato sull'astina soltanto quando il termostato è aperto (80°C).
- Awiare il motore e controllare che non ci siano perdite.

SVENSKA**VAGNAR MED A/C**

- Sätt tillbaka kylare och täckplåt.
- Sätt tillbaka spoljarbehållaren.
- Kontrollera och justera huvlåset.

ENGLISH**CARS WITH A/C**

- Reinstall radiator and cover plate.
- Reinstall windscreen washer container.
- Check and adjust hood lock.

DEUTSCH**FAHRZEUGE MIT KLIMAAANLAGE**

- Kühler und Deckblech wieder anbringen.
- Spülerbehälter wieder anbringen.
- Haubenverschluß kontrollieren und justieren.

FRANÇAIS**VEHICULES AVEC A/C**

- Reposer le radiateur et la plaque de recouvrement.
- Reposer le réservoir de lave-glace.
- Vérifier et régler le verrou du capot.

SUOMI**AUTOISSA, JOISSA ON A/C**

- Laittakaa jäähdytin ja peitelaatta takaisin.
- Laittakaa pesinnestesäiliö takaisin.
- Tarkistakaa ja säätäkää konepellin lukko.

ITALIANO**VERSIONI CON CONDIZIONATORE D'ARIA**

- Rimontare il radiatore e il lamierato di copertura superiore.
- Rimontare il serbatoio del liquido lavavetro.
- Controllare ed eventualmente registrare la chiusura del cofano motore.

SVENSKA

- Sätt tillbaka kylarmaskeringen.

ENGLISH

- Reinstall the radiator grille.

DEUTSCH

- Die Kühlerverkleidung wieder anbringen.

FRANÇAIS

- Reposer la calandre de radiateur.

SUOMI

- Asentakaa jäähdyttimen säleikkö paikoilleen.

ITALIANO

- Rimontare in sede la calandra.

Ø 21 mm
Ø 53/64"

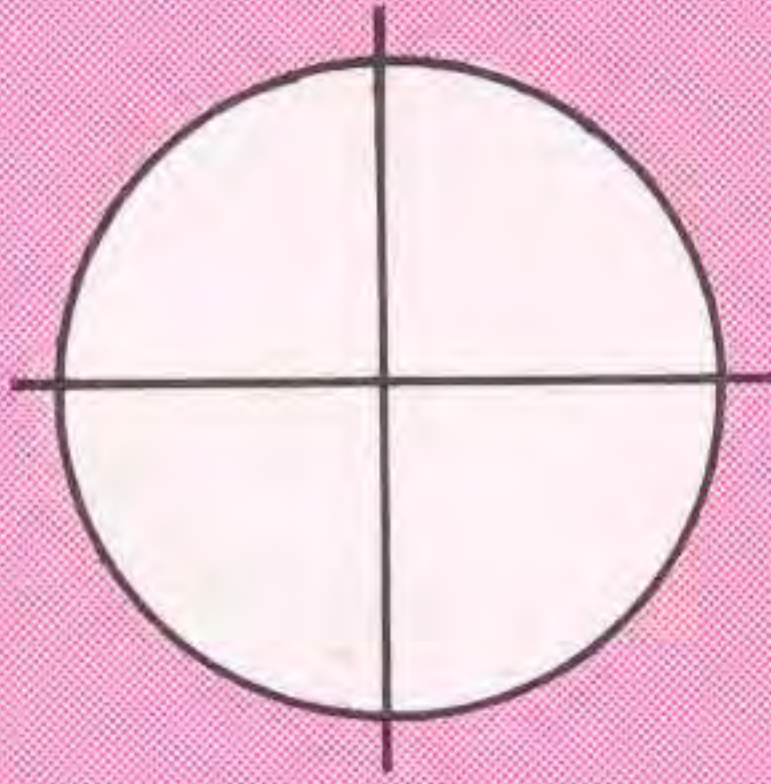

Ø 21 mm
Ø 53/64"

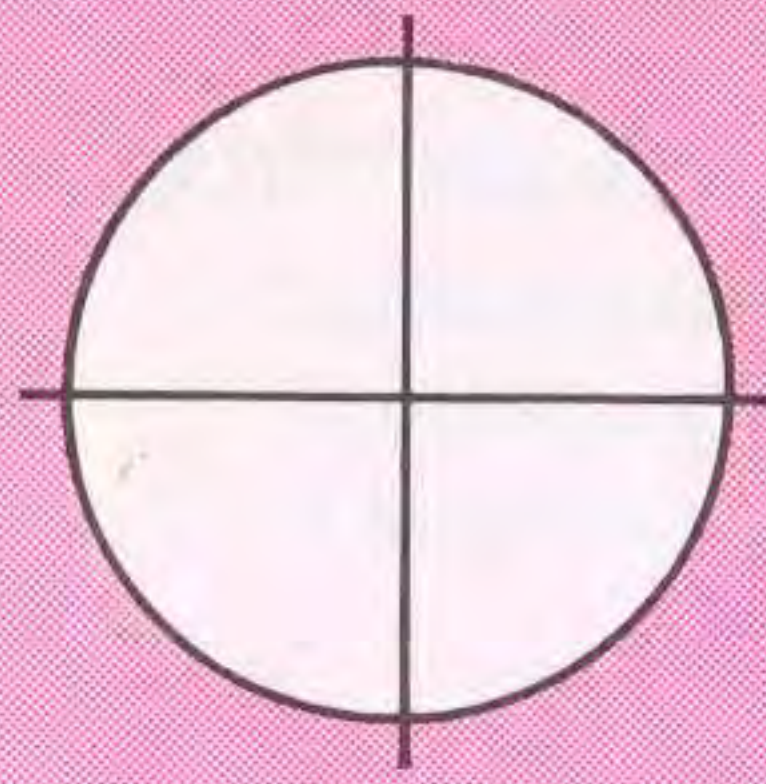

-1980

Ø 21 mm
Ø 53/64"

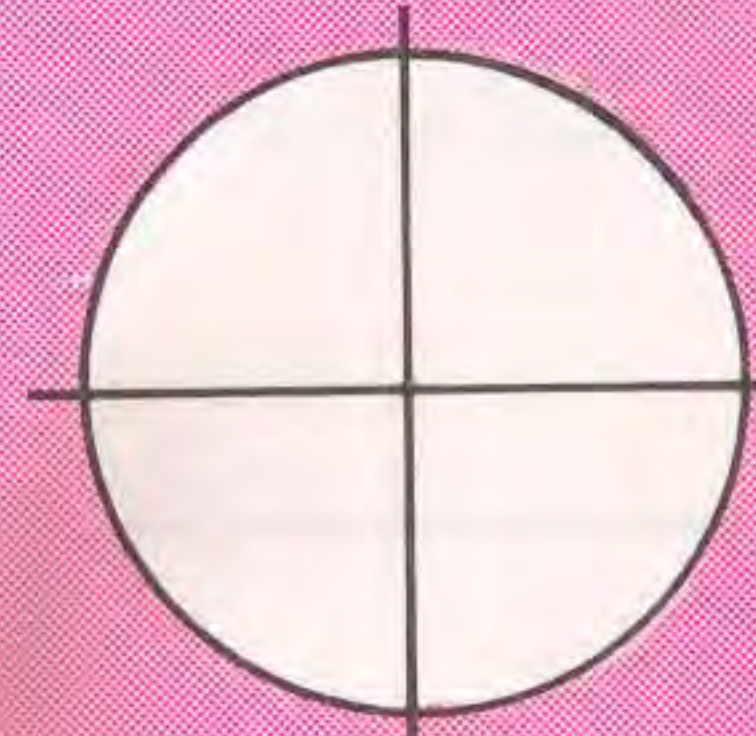
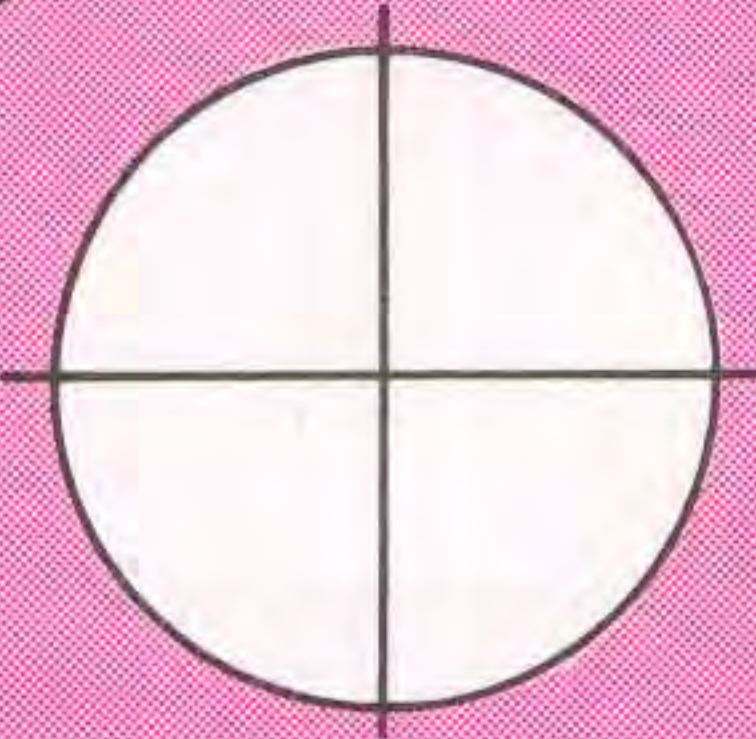

Ø 21 mm
Ø 53/64"

1981-

Ø 21 mm
Ø 53/64"

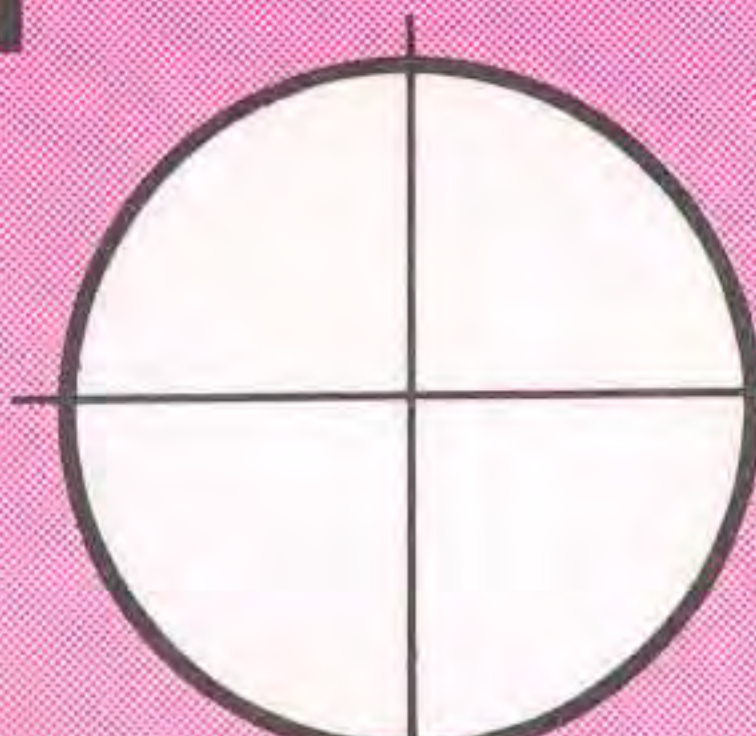

Ø 21 mm
Ø 53/64"

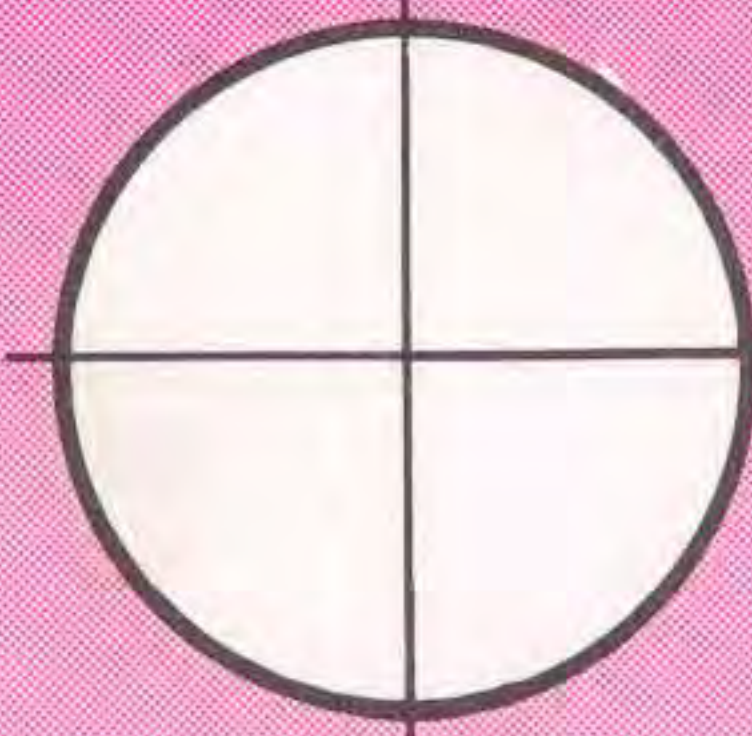

VIK HÄR/FOLD HERE/HIER FALTEN/PLIER ICITAIVUTA TÄSTÄ/PIEGARE QUI

B21 FT med laddluftkylare
B21 FT with intercooler
B21 FT mit Ladeluftkühler

B21 FT avec refroidisseur de suralimentation
B21 FT jossa on ahtoilmanjäähdytin
B21 FT con intercooler